

Description: OH&ES - G500 Helmet Kit - G500 - UI - SLG

FG Stock No.: n/a

Pkg Spec No.: XA-0077-7536-5_Iss2 Pkg Structure No.: n/a

Barcode No: n/a Size/BWR: n/a

Dimensions: 148mm x 210mm / 5.82" x 8.27"

Folded Size: XXXmm x XXXmm / xx" x xx"

File name: O-AI14-MAC10-XA-0077-7536-5_Iss2.ai



Job No: 151251

Rev. Date: 13/10/2012

Operator: 28

Process: Litho



Version **Regions** **Itarus**

File No: 64117

Rev. Time: 09:20

Asset ID: 7186

UIC
HgVRqw

Itarus House,
Tenter Road,
Moulton Park,
Northampton
NN3 6PZ

Need help? Contact us:

+44 (0)1604 468100

mail@itarus.com

www.itarus.com

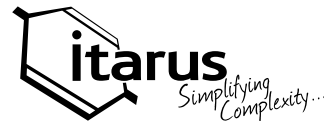

Colours: 1



Black

TECHNICAL
DRAWING

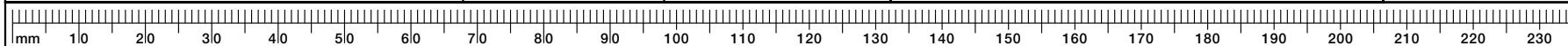

PrintSpec™



(GB) (IE) (ZA)	3M™ G500 Headgear	5	(GR)	Κάλυμμα Κεφαλής 3M™ G500	16	(RO)	Casca 3M™ G500	26
(FR) (CH) (BE)	Coiffe 3M™ G500	6	(PL)	Zestaw nagłowny 3M™ G500	17	(RU) (BY) (AZ)	3M™ G500 Держатель лицевого щитка	27
(DE) (CH) (AT)	3M™ G500 Gesichtsschutz- und Gehörschutz-Kombination	7	(HU)	3M™ G500 típusú fejréz	18	(UA)	3M™ G500 Головний комплект	28
(IT) (CH)	Bardatura 3M™ G500	8	(CZ)	Náhlavní souprava 3M™ G500	19	(HR)	3M™ G500 naglavni komplet	29
(ES)	Arnés de cabeza 3M™ G500	9	(SK)	Držiak 3M™ G500	20	(BG)	Каска 3M™ G500	30
(NL) (BE)	3M™ G500 Hoofdbescherming	10	(SI)	3M™ G500 pokrivalo	21	(RS)	3M™ G500 naglavna garnitura	31
(SE)	3M™ G500 Multisystem	11	(IL)	ערכת ראש 3M™ G500	22	(TR)	3M™ G500 Başlık	32
(DK)	3M™ G500-hovedsæt	12	(EE)	3M™ G500 peakate	23	(KZ)	3M™ G500 бас гарнитурасы	33
(NO)	3M™ G500 Multisystem	13	(LV)	3M™ G500 galvas aizsarga komplekts	24	(AE)	3M™ G500 آلية الرأس	34
(FI)	3M™ G500 -päähine	14	(LT)	3M™ G500 Antveidžio ir apsauginių ausinių laikiklis	25	(AU) (NZ)	3M™ G500 Headgear	35
(PT)	Conjunto para a cabeça 3M™ G500	15						

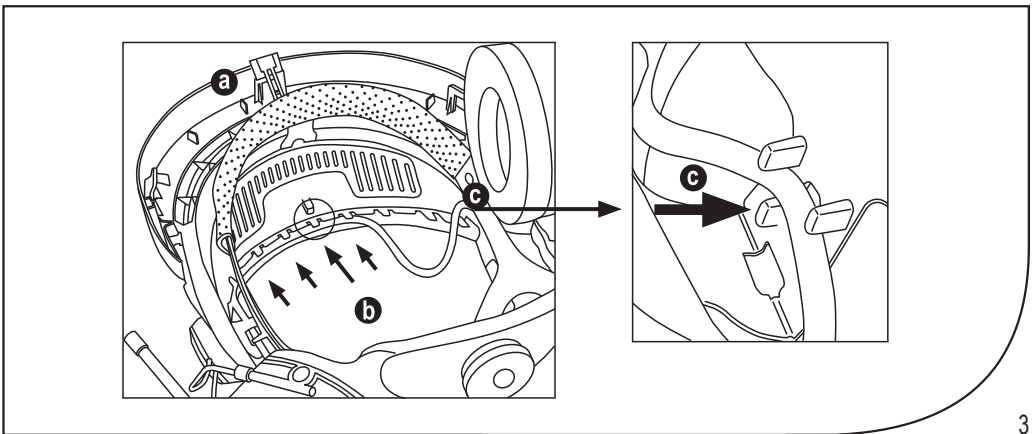
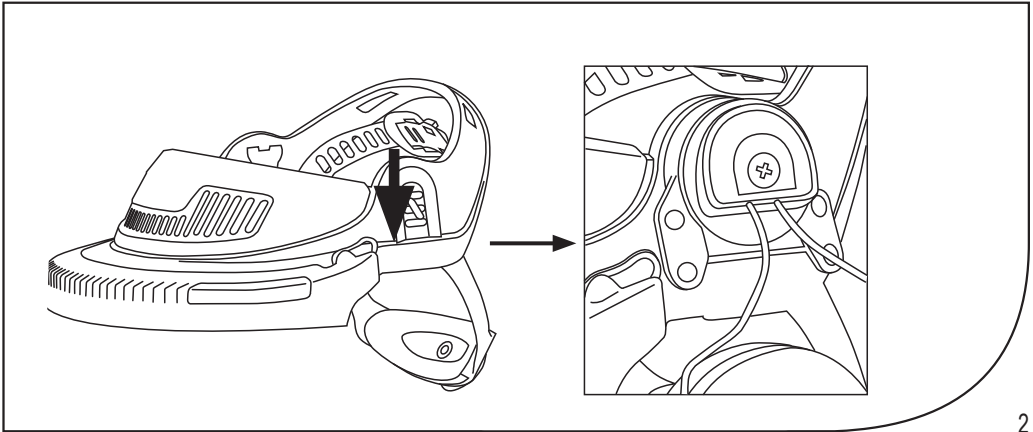
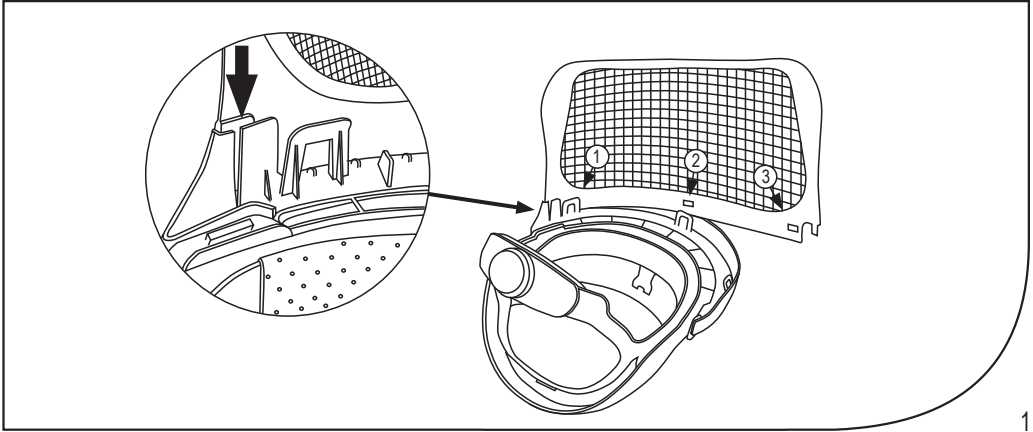

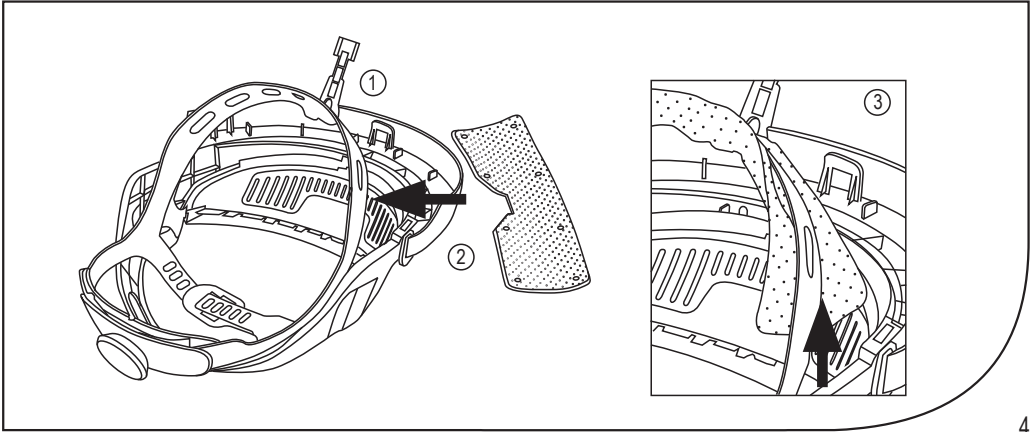

4

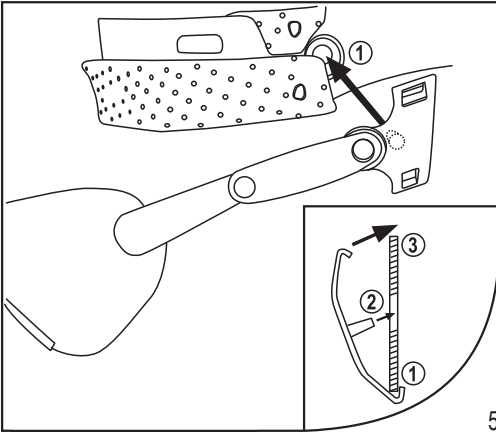

5

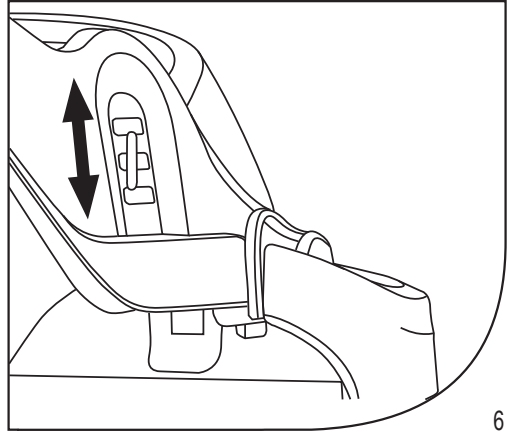

6

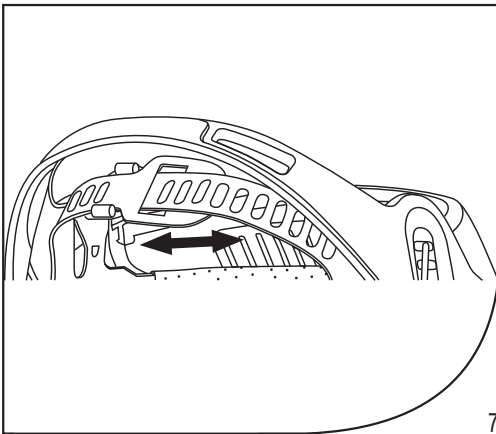

7

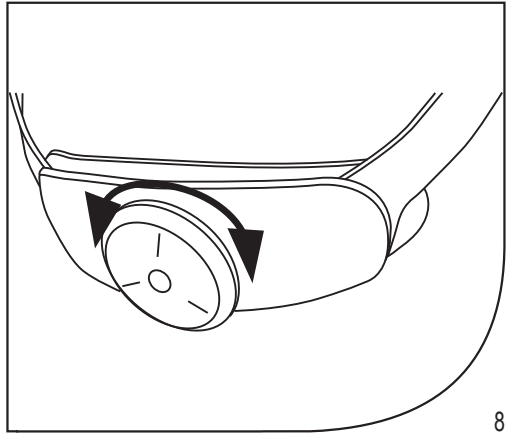

8

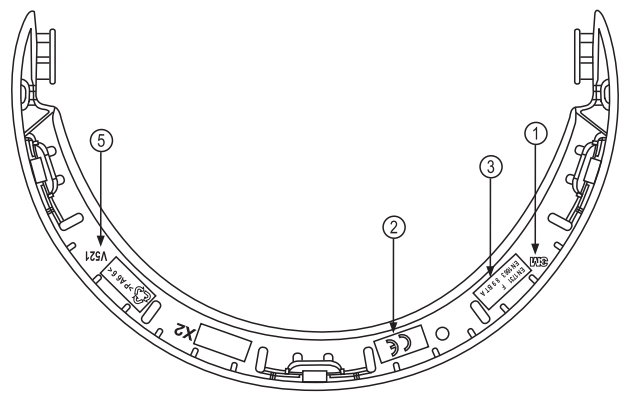
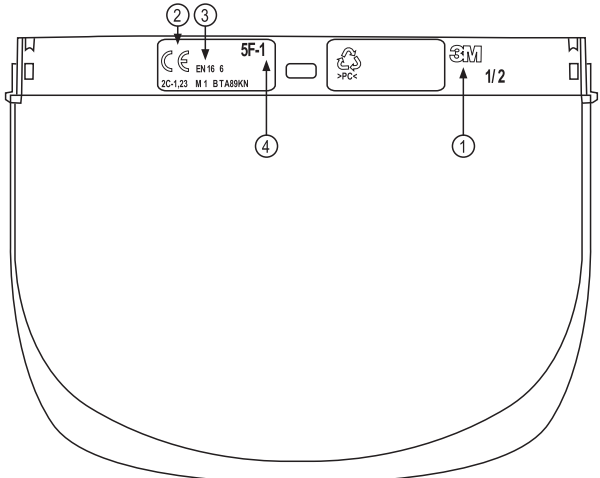
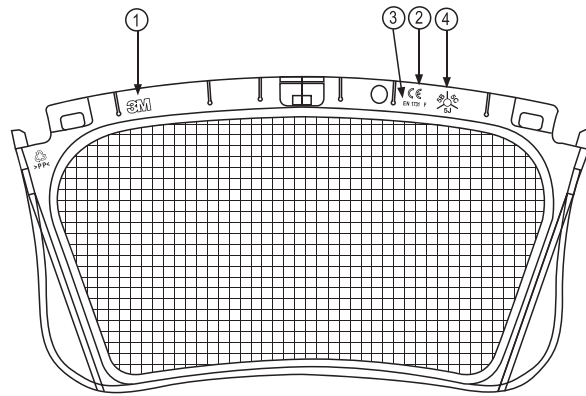



3M™ G500 Headgear

Please read these user instructions in conjunction with the 3M™ Clear Face shield or 3M™ Mesh Face shield user instructions where you will find information on:

- Approved combinations of face shields
- Spare parts

See all instructions for use and save for continuing reference.

INTENDED USE

The 3M™ G500 Headgear with face shield is designed to protect the wearer against impacts to the eye and face, both from the front and the side.

3M™ Mesh Face shields meet the requirements of EN1731:2006, Mesh type eye and face protectors.

3M™ Clear Face shields meet the requirements of EN166:2001, Personal Eye Protection. Hearing protection can be easily attached if required.

A wide range of 3M™ Peltor™ Ear muffs with Helmet attachment (P3E) are compatible and approved for use with the 3M™ G500 Headgear.

For attenuation values and proper fitting please see the appropriate Earmuff user instruction.

⚠ Particular attention should be given to warning statements where indicated.

⚠ WARNINGS

Always be sure that the complete product is:

- Suitable for the application;
- Fitted correctly;
- Worn during all periods of exposure;
- Replaced when necessary.

Proper selection, training, use and appropriate maintenance are essential in order for the product to help protect the wearer from impact hazards.

Failure to follow all instructions on the use of these personal protection products and/or failure to properly wear the complete product during all periods of exposure may adversely affect the wearer's health, lead to severe or life threatening illness or permanent disability.

For suitability and proper use follow local regulations, refer to all information supplied or contact a safety professional or 3M on 0870 60 800 60 (UK) or 1800 320 500 (Ireland).

Check apparatus is complete, undamaged and correctly assembled. Any damaged or defective parts must be replaced with original 3M spare parts before use.

Eye protectors against high speed particles worn over standard ophthalmic spectacles may transmit impact energy, creating a hazard to the wearer.

Certain chemicals can cause damage to these products.

The product can cause allergic reactions on contact with very sensitive skin.

Contact 3M for additional information.

APPROVALS

These products meet the requirements of the European Community Directive 89/686/EEC (Personal Protective Equipment Directive) and are thus CE marked.

Certification under Article 10, EC Type-Examination, has been issued for these products by Finnish Institute of Occupational Health (FIOH), Topeliuksenkatu 41aA, FIN-00250 Helsinki, Finland (Notified Body number 0403).

CERTIFICATION

The 3M™ G500 Headgear meets the following requirements:

Model	European Standard	Symbol	Field of use	Mechanical Strength
G500	EN166:2001	BT	High speed particles at extremes of temperature	Medium energy impact
		A	High speed particles	High energy impact
	EN1731:2006	F	High speed particles	Low energy impact

Please see 3M™ Clear Face shield or 3M™ Mesh Face Shield User instructions for details on protection offered by the face shield.

⚠ If the face shield and the frame are not both marked with the same symbol, the lowest level applies to the complete face protector.

PREPARATION FOR USE

Inspect the product carefully before each use. Replace any parts that show signs of damage such as scratches or cracks.

FITTING INSTRUCTIONS

See Figures 1-8.

1. Fitting instructions for face shields
2. Fitting instructions for Protective Ear Muffs
3. Fitting instructions for attaching the cable of any Peltor Communication product (with P3E helmet attachment)
 - a) Detach the headband at the front
 - b) Position the cable inside the cable holder. Adapt the cable so that the same length of cable goes to both ear muffs
 - c) Secure the cable using the fixing points on both sides
4. Fitting instruction for the HYG50 sweat band
5. Fitting instructions for V6* Integrated Safety Eyewear

Adjusting the fit. There are 3 different ways to achieve a good fit:

6. 3 Settings for height adjustment
7. Adjusting the length of the strap over the head
8. Adjusting the headband using the knob to fit without excessive pressure on the head

MARKING

See Figure 9, for face shield and frame markings.

1. Manufacturer
2. CE mark
3. European standard, field of use and symbol for class of impact protection
4. Type designation of face shield
5. Type designation of frame

NOTE: Other global markings (e.g. ANSI, CSA) may be present. For more information contact 3M.

Date of Manufacture

See instructions for use.

Warning

Temperature Range

Maximum Relative Humidity

TECHNICAL SPECIFICATION

G500 Headgear

Weight: 242g (without Face shield)

CLEANING INSTRUCTIONS

The product should be cleaned regularly using a mild solution of detergent in warm water.

STORAGE AND TRANSPORTATION

Do not store the product in direct sunlight or at high temperatures.

When not in use, it should be stored in a cool, dark location to prevent the material from ageing.

The recommended maximum shelf life of the product is 5 years from the date of manufacture.

The original packaging is suitable for transporting the product throughout the European Union.

SPARE PARTS AND ACCESSORIES

Please see 3M™ Clear Face shield or 3M™ Mesh Face shield user instructions for details on compatible face shields.

Product Code	Description
HYG50	Sweatband, Polyamide
V6*	Integrated safety eyewear

NOTE

Always check the markings of the face shield and face shield frame (figure 9) to ensure that they are compatible for use together and what protection class is valid.



Coiffe 3M™ G500

Veillez lire ces consignes attentivement conjointement avec le mode d'emploi approprié de la visière incolore 3M™ ou de la visière grillagée 3M™ où vous trouverez de plus amples renseignements sur :

- Combinaisons approuvées de visières
- Pièces de rechange

Lire la notice d'utilisation avant d'utiliser l'équipement, et la conserver pour les prochaines utilisations.

UTILISATION

La coiffe 3M™ G500 avec visière est conçue pour protéger l'utilisateur des impacts au niveau de l'œil et du visage, venant aussi bien de face que de côté.

Les visières grillagées 3M™ répondent aux exigences de la norme EN1731:2006, Protecteurs de l'œil et du visage de type grillagé.

Les visières transparentes 3M™ répondent aux exigences de la norme EN166:2001, Protection individuelle de l'œil.

Une protection auditive peut y être fixée facilement au besoin.

Un large éventail de protège-oreilles 3M™ Peltor™ avec fixation de casque (P3E) sont compatibles et autorisés avec la coiffe 3M™ G500.

Pour obtenir les valeurs d'atténuation et les consignes de pose adaptées, se reporter au mode d'emploi de la protection auditive concernée.

⚠ Une attention particulière doit être portée aux limites d'utilisations indiquées.

⚠ ATTENTION

Toujours s'assurer que le produit :

- Convient à l'application pour laquelle il est utilisé;
- Est correctement porté;
- Est porté pendant toute la durée d'exposition au risque;
- Est changé dès que nécessaire.

Choix adéquat, bonne formation, bonne utilisation et maintenance appropriée sont des éléments essentiels pour que le produit aide à protéger l'utilisateur de tous dangers provenant d'impacts.

Le non-respect des instructions concernant l'utilisation de ce produit et/ou le non-port de la protection durant toute la durée d'exposition peut nuire gravement à la santé de l'utilisateur, peut entraîner des maladies graves ou une invalidité permanente.

Pour une adéquation du produit à votre activité et une utilisation correcte selon la réglementation locale en vigueur, se référer à l'ensemble des informations fournies ou contacter un responsable sécurité et/ou un représentant 3M.

Vérifier que l'appareil est complet, en bon état et correctement assemblé. Les pièces endommagées ou défectueuses doivent être remplacées avec des pièces détachées 3M d'origine avant utilisation.

Les protections oculaires destinées à protéger contre les particules lancées à grande vitesse portées au dessus des lunettes de vue standard peuvent transmettre les impacts, créant ainsi un risque pour l'utilisateur.

Certains produits chimiques risquent de nuire à ces produits.

Le produit peut provoquer des réactions allergiques au contact avec des peaux très sensibles.

Contactez 3M pour de plus amples informations.

HOMOLOGATIONS

Ces produits répondent aux exigences de la Directive Européenne 89/686 (Equipement de Protection Individuelle) et sont donc marqués CE.

La certification selon l'article 10, certificat d'examen CE de type, a été délivrée pour ces produits par Finnish Institute of Occupational Health (FIOH), Topeliuksenkatu 41aA, FIN-00250 Helsinki, Finlande (Organisme notifié 0403).

CERTIFICATION

La coiffe 3M™ G500 répond aux exigences suivantes :

Modèle	Norme européenne	Symbole	Champ d'application	Résistance mécanique
G500	EN166:2001	BT	Particules à grande vitesse à des températures extrêmes	Impact à énergie moyenne
		A	Particules à grande vitesse	Impact à forte énergie
	EN1731:2006	F	Particules à grande vitesse	Impact à énergie faible

Veillez vous reporter aux modes d'emploi de la visière transparente 3M™ ou de la visière grillagée 3M™ pour en savoir plus sur la protection conférée par la visière.

⚠ Si la visière et sa monture ne portent pas le même symbole, le niveau le plus faible s'applique à l'ensemble du produit de protection du visage.

INSTRUCTIONS AVANT UTILISATION

Vérifier soigneusement le produit avant chaque utilisation. Remplacer toute pièce qui présente des signes de dommages, comme des rayures ou des fissures.

INSTRUCTIONS DE MISE EN PLACE

Voir Figures 1-8.

1. Consignes de pose de la visière
2. Consignes de pose de la protection auditive
3. Consignes de pose pour fixer le câble de tout produit de communication Peltor (avec fixation de casque P3E)
 - a) Détacher le serre-tête à l'avant.
 - b) Mettre le câble à l'intérieur du support de câble. Adapter le câble pour faire en sorte que la même longueur de câble relie chaque coquille
 - c) Fixer en place le câble en utilisant les points de fixation se trouvant des deux côtés.
4. Consignes de pose du bandeau anti-transpiration HYG50
5. Consignes de pose de la Lunette de sécurité intégrée V6*

Régler l'ajustement. Il existe 3 différents moyens pour obtenir un bon ajustement :

6. 3 réglages de la hauteur
7. Réglage de la longueur de la sangle au-dessus de la tête
8. Réglage du serre-tête au moyen de la molette pour un ajustement qui ne provoque pas de pression excessive sur la tête

MARQUAGE

Voir Figure 9, pour obtenir les marquages des visières et des montures

1. Fabricant
2. Marque CE
3. Norme européenne, domaine d'utilisation et symbole de la classe de protection contre les impacts
4. Désignation du type de la visière
5. Désignation du type de la monture

NOTE : Présence possible d'autres marquages internationaux (par ex. ANSI, CSA). Pour en savoir plus, contactez 3M.

Date de fabrication

Se référer aux instructions pour l'utilisation.

Mise en garde

Intervalle de températures

Humidité relative maximale

SPECIFICATIONS TECHNIQUES

Coiffe G500

Poids : 242g (sans visière)

INSTRUCTIONS DE NETTOYAGE

Le produit doit être nettoyé régulièrement en utilisant une solution de détergent légère dans de l'eau tiède.

STOCKAGE ET TRANSPORT

Stocker le produit à l'abri de la lumière du soleil et de fortes températures.

Lorsqu'il n'est pas utilisé, le produit doit être conservé dans un endroit frais et sombre pour éviter au matériau de vieillir.

La durée de vie maximale recommandée du produit est de 5 ans à compter de la date de fabrication.

L'emballage d'origine du produit convient pour son transport dans toute la Communauté Economique Européenne.

PIECES DETACHEES ET ACCESSOIRES

Veillez vous reporter aux modes d'emploi de la visière transparente 3M™ ou de la visière grillagée 3M™ pour en savoir plus sur les visières compatibles.

Code produit	Description
HYG50	Bandeau anti-transpiration, polymaide
V6*	Lunette de sécurité intégrée

REMARQUE

Vérifiez toujours les marquages de la visière et de la monture de la visière (figure 9) pour vous assurer qu'elles sont compatibles pour une utilisation conjointe et établir la classe de protection offerte.



3M™ G500 Gesichtsschutz- und Gehörschutz-Kombination

Bitte lesen Sie diese Gebrauchsanweisung im Zusammenhang mit den Gebrauchsanweisungen für die 3M™ Klarsichtvisiere oder die 3M™ Netzvisiere. Sie finden dort Informationen über:

- Zugelassene Kombinationen von Visieren
- Ersatzteile

Bewahren Sie alle Anweisungen für spätere Nachfragen auf.

BESTIMMUNGSGEMÄßER GEBRAUCH

Die 3M™ G500 Gesichtsschutz- und Gehörschutz-Kombination ist dafür bestimmt, den Träger vor Stößen gegen Augen und Gesicht, sowohl von vorne als auch von den Seiten zu schützen.

3M™ Netzvisiere erfüllen die Anforderungen der EN1731:2006, Netzvisiere zum Schutz von Augen und Gesicht.

3M™ Klarsichtvisiere erfüllen die Anforderungen der EN166:2001, Persönlicher Augenschutz.

Gehörschutzkapseln können bei Bedarf leicht angebracht werden.

Eine große Auswahl von 3M™ Peltor™ Kapselgehörschützern mit der Helmbefestigung (P3E) sind in Kombination mit der 3M™ G500 Gesichtsschutz- und Gehörschutz-Kombination geprüft und zugelassen.

Die Dämmwerte sowie Hinweise zur korrekten Anbringung und Nutzung entnehmen Sie bitte den Bedienungsanleitungen der jeweiligen Kapselgehörschützer.

⚠ Schenken Sie den Warnhinweisen besondere Aufmerksamkeit .

⚠ WARNHINWEISE

Vergewissern Sie sich immer, dass das gesamte Produkt:

- geeignet ist für die Anwendung;
 - richtig passt;
 - während des gesamten Aufenthalts im gefährdeten Bereich getragen wird;
 - ersetzt wird, wenn notwendig.
- Die gründliche Schulung der Benutzer sowie die richtige Auswahl, Nutzung und Wartung der Ausrüstung sind Voraussetzung für einen effektiven Schutz vor Gefährdungen durch Stöße.
- Die Nichtbeachtung dieser Anweisungen und Warnhinweise sowie die unsachgemäße Verwendung dieses Produktes können zu lebensgefährlichen Verletzungen oder gravierenden Gesundheitsschäden führen, die eventuelle Gewährleistungs- oder Haftungsansprüche nichtig machen. Die Schutzausrüstung muß während der gesamten Aufenthaltsdauer im Gefahrenbereich getragen werden.

Bei offenen Fragen bezüglich des korrekten Einsatzes wenden Sie sich bitte an Ihre Sicherheitsfachkraft oder an die Anwendungstechnik der Abteilung Arbeits- und Personenschutz Ihrer lokalen 3M Niederlassung.

Überprüfen Sie folgendes: Die Schutzausrüstung ist komplett, unbeschädigt und ordnungsgemäß zusammengebaut. Mögliche Fehler müssen behoben und defekte Teile ausgetauscht werden, bevor die Ausrüstung zum Einsatz kommt.

Augenschutz vor schnell fliegenden Partikeln, der über einer Korrektionsbrille getragen wird, könnte den Aufschlagimpuls übertragen und dadurch zu einer Gefahr für den Anwender führen.

Einige Chemikalien können diese Produkte beschädigen.

Das vorliegende Produkt kann durch Kontakt mit sehr empfindlicher Haut allergische Reaktionen verursachen.

Für weitere Informationen bitte 3M ansprechen.

ZULASSUNGEN

Die vorliegenden Produkte erfüllen die Anforderungen der EG-Richtlinie 89/686/EWG (PSA-Richtlinie) und sind mit dem CE Zeichen gekennzeichnet.

Das Zertifikat nach Artikel 10, EG Baumusterprüfbescheinigung, wurde für diese Produkte ausgestellt durch das Finnish Institute of Occupational Health (FIOH), Topeliuksenkatu 41aA, FIN-00250 Helsinki, Finnland (Prüfstellennummer 0403).

ZULASSUNG

Die 3M™ G500 Gesichtsschutz- und Gehörschutz-Kombination erfüllt die folgenden Anforderungen:

Modell	Europäische Norm	Symbol	Anwendungsgebiet	Mechanische Widerstandsfähigkeit
G500	EN166:2001	BT	Partikel mit hoher Geschwindigkeit bei extremen Temperaturen	Stoß mit mittlerer Energie
		A	Partikel mit hoher Geschwindigkeit	Stoß mit hoher Energie
	EN1731:2006	F	Partikel mit hoher Geschwindigkeit	Stoß mit geringer Energie

Einzelheiten über den vom Gesichtsschutz gebotenen Schutz entnehmen Sie bitte den Gebrauchsanweisungen der 3M™ Klarsichtvisiere oder der 3M™ Netzvisiere.

⚠ Wenn das Visier und der Rahmen nicht mit demselben Symbol gekennzeichnet sind, findet die jeweils niedrigere Schutzklasse auf das Gesamtsystem Anwendung.

VOR DEM EINSATZ

Untersuchen Sie das Produkt vor jedem Einsatz sorgfältig. Tauschen Sie alle Teile aus, die Anzeichen einer Beschädigung, wie z.B. Kratzer oder Risse, aufweisen.

AUFSETZANLEITUNG

Siehe Abbildungen 1-8.

1. Anweisungen zum Anlegen von Gesichtsschutz
2. Anweisungen zum Anlegen von Kapselgehörschützern
3. Anweisung zum Anbringen der Kabel von Peltor Kommunikationssystemen (mit P3E Helmbefestigung)
 - a) Das Kopfband an der Vorderseite lösen
 - b) Das Kabel in das Innere des Kabelhalters legen. Das Kabel so anpassen, dass die Kabellänge bis zu beiden Kapselgehörschützern reicht
 - c) Das Kabel mit Hilfe der Fixierpunkte an beiden Seiten befestigen
4. Anweisungen zum Anbringen des HYG50 Schweißbandes
5. Anweisungen zum Anbringen der V6* integrierten Schutzbrille

Individuelle Anpassung vornehmen. Es gibt 3 unterschiedliche Wege einen guten Sitz der Schutzausrüstung zu erzielen:

6. 3 Einstellungen für die Höhenanpassung
7. Anpassen der Länge des Bandes über dem Kopf
8. Anpassen des Kopfbands mit Hilfe des Ratschensystems

KENNZEICHNUNG

Kennzeichnungen der Visiere und Rahmen siehe Abb. 9.

1. Hersteller
 2. CE-Kennzeichen
 3. Europäische Norm, Anwendungsgebiet und Symbol der Schlagschutz-Klasse
 4. Typenbezeichnung des Visiers
 5. Typenbezeichnung des Rahmens
- HINWEIS: Andere globale Kennzeichnungen (wie ANSI, CSA) können vorhanden sein. Weitere Informationen erhalten Sie von 3M.

Herstellungsdatum

Siehe Bedienungsanleitung.

Warnhinweis:

Temperaturbereich

Maximale relative Luftfeuchtigkeit

TECHNISCHE DATEN

G500 Gesichtsschutz- und Gehörschutz-Kombination
Gewicht: 242g (ohne Visier)

REINIGUNG

Das Produkt sollte regelmäßig mit einer milden Seifenlösung und warmem Wasser gereinigt werden.

LAGERUNG UND TRANSPORT

Das Produkt darf nicht unter direkter Sonneneinstrahlung oder bei hohen Temperaturen gelagert werden.

Bei Nichtgebrauch sollte es an einem kühlen, dunklen Ort aufbewahrt werden, um vorzeitiger Materialalterung vorzubeugen.

Die maximale Lagerdauer des Produktes beträgt 5 Jahre ab Herstellungsdatum.

Die Originalverpackung erfüllt alle Vorgaben für den Transport innerhalb der Europäischen Gemeinschaft.

ERSATZTEILE UND ZUBEHÖR

Einzelheiten über kompatible Visiere entnehmen Sie bitte den Gebrauchsanweisungen des 3M™ Klarsichtvisiers oder des 3M™ Netzvisiers.

Produktcode	Beschreibung
HYG50	Schweißband, Polyamid
V6*	Integrierte Schutzbrille

HINWEIS

Prüfen Sie immer die Kennzeichnungen auf Visier und Rahmen des Gesichtsschutzes (Abb. 9) um sicherzustellen, dass die Komponenten kompatibel und für den geplanten Einsatz geprüft und zugelassen sind.



Bardatura 3M™ G500

Leggere le presenti istruzioni d'uso insieme a quelle relative alla visiera trasparente 3M™ o alla visiera a rete 3M™ contenenti informazioni su:

- Combinazioni approvate con visiere
- Ricambi

Leggere tutte le istruzioni d'uso e conservarle come continuo riferimento.

DESTINAZIONE D'USO

La bardatura 3M™ G500 abbinata a una visiera è progettata per proteggere chi la indossa da eventuali impatti frontali e laterali agli occhi e al volto.

Le visiere a rete 3M™ soddisfano i requisiti previsti dalla norma EN1731:2006, Protettori degli occhi e del viso a rete.

Le visiere trasparenti 3M™ soddisfano i requisiti previsti dalla norma EN166:2001, Protezione personale degli occhi.

Se necessario, è possibile montare con facilità dei dispositivi di protezione acustica. Un'ampia gamma di cuffie 3M™ Peltor™ con attacco per elmetto (P3E) è compatibile e approvata per l'utilizzo con la bardatura 3M™ G500.

Per i valori di attenuazione e un corretto indossamento, fare riferimento alle istruzioni d'uso relative alla cuffia utilizzata.

⚠ Prestare particolare attenzione alle frasi di avvertenza dove indicate.

⚠ RACCOMANDAZIONI

Assicurarsi sempre che il prodotto completo sia:

- Adatto all'applicazione
- Indossato correttamente
- Indossato per tutto il periodo di esposizione
- Sostituito quando necessario.

Affinché il prodotto protegga efficacemente chi lo indossa da eventuali rischi di impatto, è necessario effettuare un'adeguata selezione, addestramento, un corretto utilizzo ed una corretta manutenzione del prodotto stesso.

La mancata applicazione di tutte le Istruzioni d'Uso relative a questo prodotto per la protezione personale e/o il mancato utilizzo di questo prodotto per tutto il periodo di esposizione, può determinare conseguenze negative per la salute dell'utilizzatore e provocare malattie gravi o invalidità permanente.

In caso di dubbi sull'adeguatezza di questo prodotto alle specifiche condizioni d'uso e per un corretto utilizzo, seguire le normative locali, fare riferimento a tutte le informazioni qui riportate, consultare un esperto in materia di sicurezza oppure contattare il Servizio Tecnico 3M.

Controllare sempre che il prodotto sia completo, privo di danni e montato correttamente. Qualsiasi parte mancante o danneggiata deve essere sostituita prima dell'uso con una parte originale 3M.

I dispositivi di protezione per gli occhi per l'impatto di particelle ad alta velocità indossati sopra normali occhiali da vista, possono trasferire l'energia d'impatto creando così un pericolo per chi li indossa.

Alcune sostanze chimiche possono danneggiare questi prodotti.

Il prodotto può causare reazioni allergiche al contatto con pelli particolarmente sensibili.

Contattare 3M per ulteriori informazioni.

APPROVAZIONI

Questi prodotti soddisfano i requisiti di sicurezza della Direttiva Europea 89/686/EEC (Direttiva Dispositivi di Protezione Individuale) e per questo riportano la marcatura CE. Certificazione ai sensi dell'Articolo 10, certificazione CE di tipo, rilasciata per questo prodotto da Finnish Institute of Occupational Health (FIOH), Topeliuksenkatu 41aA, FIN-00250 Helsinki, Finlandia (Organismo Notificato numero: 0403).

CERTIFICAZIONE

La bardatura 3M™ G500 soddisfa i seguenti requisiti:

Modello	Standard europeo	Simbolo	Campo di utilizzo	Resistenza meccanica
G500	EN166:2001	BT	Particelle proiettate ad alta velocità e a temperature estreme	Impatto a media energia
		A	Particelle ad alta velocità	Impatto ad alta energia
	EN1731:2006	F	Particelle ad alta velocità	Impatto a bassa energia

Per maggiori dettagli sulla protezione offerta dalla visiera, fare riferimento alle istruzioni d'uso della visiera trasparente 3M™ o della visiera a rete 3M™.

⚠ Qualora la visiera e la montatura non siano marcate entrambe con lo stesso simbolo, al dispositivo di protezione del viso completo deve essere applicato il livello di protezione più basso.

PREPARAZIONE ALL'USO

Ispezionare il prodotto con attenzione prima di ogni utilizzo. Sostituire le parti che presentano segni di danneggiamento come graffi o fessurazioni.

ISTRUZIONI PER L'INDOSSAMENTO

Vedere le figure 1-8.

1. Istruzioni per il montaggio delle visiere
2. Istruzioni per il montaggio delle cuffie di protezione acustica
3. Istruzioni per l'attacco del cavo di qualsiasi prodotto Peltor Communication (con attacco elmetto P3E)
 - a) Staccare la fascia per la testa sulla parte anteriore
 - b) Posizionare il cavo all'interno del supporto per cavo. Sistemare il cavo in modo tale che la lunghezza sia distribuita equamente tra le due cuffie
 - c) Fissare il cavo utilizzando i punti di fissaggio sui due lati
4. Istruzioni per montare la fascia tergisudore HYG50
5. Istruzioni di montaggio degli occhiali di protezione integrati V6*

Regolazione del prodotto per una perfetta indossabilità. Vi sono 3 modi di ottenere un buon indossamento:

6. Tre impostazioni per la regolazione dell'altezza
7. Regolazione della lunghezza della fascia sulla testa
8. Regolazione della bardatura utilizzando l'apposita manopola senza esercitare pressione eccessiva sulla testa

MARCATURE

Vedere la Figura 9. per indicazioni sulla marcatura della montatura e della visiera.

1. Produttore
 2. Marchio CE
 3. Standard europeo, campo di utilizzo e simbolo relativo al grado di protezione contro gli impatti
 4. Designazione del tipo di visiera
 5. Designazione del tipo di montatura
- NOTA: potrebbero essere presenti altre marcature internazionali (es. ANSI, CSA). Per maggiori informazioni contattare 3M.

Data di produzione

Vedi istruzioni per l'uso.

Avvertenza

Intervallo di temperatura

Massima Umidità Relativa

SPECIFICHE TECNICHE

Bardatura G500

Peso: 242g (senza visiera)

ISTRUZIONI PER LA PULIZIA

Pulire periodicamente il prodotto utilizzando una soluzione leggera di detergente e acqua tiepida.

CONSERVAZIONE E TRASPORTO

Non conservare il prodotto esponendolo alla luce solare diretta o a temperature elevate. Quando non utilizzato, riporre il prodotto in un luogo fresco e in condizioni di oscurità per evitare l'invecchiamento del materiale.

La durata massima raccomandata di conservazione del prodotto è 5 anni a partire dalla data di produzione

La confezione originale è idonea per il trasporto del prodotto sul territorio dell'Unione Europea.

PARTI DI RICAMBIO ED ACCESSORI

Per maggiori dettagli sulle visiere compatibili, fare riferimento alle istruzioni d'uso della visiera trasparente 3M™ o della visiera a rete 3M™.

Codice prodotto	Descrizione
HYG50	Fascia tergisudore, poliammide
V6*	Occhiali di protezione integrati

NOTA

Verificare sempre la marcatura riportata sulla visiera e sulla montatura (figura 9) per accertarsi che possano essere utilizzate insieme e per verificare quale sia il grado di protezione effettivamente valido.

Arnés de cabeza 3M™ G500

Por favor, lea estas instrucciones de uso junto con las instrucciones de la pantalla de protección incolora 3M™ o pantalla de malla 3M™, donde encontrará información sobre lo siguiente:

- Combinaciones autorizadas de pantallas de protección facial
- Recambios

Guarde todas las instrucciones de uso como futura referencia.

UTILIZACIÓN Y USO

El arnés de cabeza 3M™ G500 con la pantalla de protección facial está diseñado para proteger la cara y los ojos del usuario contra impactos frontales y laterales. Las pantallas de malla 3M™ cumplen los requisitos de la Norma Europea EN1731:2006. Las pantallas de protección facial incoloras de 3M™ cumplen los requisitos de la Norma Europea EN166:2001.

Si se precisa de protección auditiva, esta se puede incorporar de forma sencilla. Hay disponible una amplia gama de orejeras de 3M™ Peltor™ con anclaje para casco (P3E) compatibles con el arnés de cabeza 3M™ G500 y autorizadas para ser utilizadas junto con este.

Para conocer los valores de atenuación y su adecuación, consulte las instrucciones de las orejeras de protección auditiva.

⚠ Por favor, preste atención a las precauciones que se indican.

⚠ ADVERTENCIAS

Asegúrese siempre de que el producto:

- Es adecuado para el trabajo.
- Se ajusta correctamente.
- Se lleva puesto durante toda la exposición.
- Se cambia cuando es necesario.

Una adecuada selección y formación en el correcto uso y mantenimiento de los equipos son esenciales para proteger al trabajador frente al riesgo de impacto. No seguir las instrucciones de uso de estos productos de protección personal y/o no llevar la protección durante todo el tiempo de exposición puede afectar a la salud del usuario y ocasionar una enfermedad grave o discapacidad permanente.

Si tiene alguna duda acerca de la adecuación de este producto a su puesto de trabajo, consulte con un especialista en Seguridad e Higiene en el trabajo o llame al Servicio Técnico del Departamento de Equipos de Protección Personal de 3M.

Compruebe que el equipo está completo, sin daños y correctamente ensamblado. Antes de utilizar el equipo, reemplace cualquier componente dañado con piezas originales de 3M.

Un protector ocular frente a impactos de partículas a gran velocidad que se lleve sobre gafas graduadas puede transmitir el impacto, creando de esa forma un riesgo para el usuario.

Algunos productos químicos pueden ocasionar daños a estos productos. El producto puede provocar reacciones alérgicas si entra en contacto con pieles especialmente delicadas.

Contacte con 3M para información adicional.

APROBACIONES

Estos productos cumplen los requisitos de la Directiva Europea 89/686/EEC (en España, R. D. 1407/1992) sobre equipos de protección individual y tienen marcado CE. La certificación para estos productos según el artículo 10, examen CE de tipo, ha sido emitida por Finnish Institute of Occupational Health (FIOH), Topeliuksenkatu 41aA, FIN-00250 Helsinki, Finlandia (Organismo Notificado Número 0403).

CERTIFICACIÓN

El arnés de cabeza 3M™ G500 cumple los siguientes requisitos:

Modelo	Normativa Europea	Símbolo	Campo(s) de uso	Resistencia mecánica
G500	EN166:2001	BT	Partículas a gran velocidad y temperaturas extremas	Impacto de energía media
		A	Partículas a gran velocidad	Impacto de gran energía
	EN1731:2006	F	Partículas a gran velocidad	Impactos de baja energía

Consulte las instrucciones de usuario para la pantalla de protección facial transparente 3M™ o pantalla de malla 3M™ para conocer más detalles sobre la protección que ofrecen.

⚠ Si la pantalla de protección facial y la montura no están marcadas con el mismo símbolo de protección, el valor aplicable al conjunto de protección facial será el menor de ellos.

PREPARACIÓN PARA EL USO

Inspeccione cuidadosamente el producto cada vez que lo vaya a utilizar. Reemplace cualquier pieza que presente signos de daños, como rallas o grietas.

INSTRUCCIONES DE AJUSTE

Ver Figuras 1-8.

1. Instrucciones de ajuste para pantallas de protección facial
2. Instrucciones de ajuste para orejeras de protección
3. Instrucciones de ajuste para la colocación del cable de cualquier producto de comunicaciones Peltor (con anclaje para casco P3E)
 - a) Retire la banda de cabeza de la parte delantera
 - b) Coloque el cable en el interior del sujetacables. Ajuste el cable de modo que a ambas orejeras corresponda igual longitud de cable.
 - c) Sujete el cable mediante los puntos de fijación que hay a ambos lados
4. Instrucciones de ajuste para la banda de sudor HYG50
5. Instrucciones de ajuste para las gafas de protección integradas V6*

Modos de ajuste. Hay 3 formas diferentes de conseguir un buen ajuste:

6. 3 Ajustes de la altura
7. Ajuste de la longitud de la banda de ajuste sobre la cabeza
8. Ajuste de la banda de cabeza mediante el anclaje sin ejercer una presión excesiva sobre la cabeza

MARCADO

Consulte la figura 9, para obtener información sobre el marcado de la pantalla de protección facial y su montura.

1. Fabricante
2. Marcado CE
3. Norma Europea, campo(s) de uso y símbolo de resistencia frente a impactos
4. Referencia de la pantalla de protección facial
5. Referencia de la montura

NOTA: es posible que encuentre otros marcados reconocidos internacionalmente (por ejemplo, ANSI, CSA) en el producto. Para obtener más información, póngase en contacto con 3M.

 Fecha de fabricación

 Ver instrucciones de uso.

 Avisos

 Rango de temperatura

 Humedad relativa máxima

ESPECIFICACIONES TÉCNICAS

Arnés de cabeza G500

Peso: 242g (sin pantalla facial)

INSTRUCCIONES DE LIMPIEZA

El producto debe limpiarse regularmente usando una solución suave de detergente en agua tibia.

ALMACENAMIENTO Y TRANSPORTE

No almacenar el producto a la luz solar directa ni a temperaturas elevadas.

Cuando no se encuentra en uso, debe guardarse en un lugar oscuro y fresco para evitar el envejecimiento del material.

La vida útil máxima recomendada para este producto es de 5 años a partir de la fecha de fabricación.

El embalaje original es adecuado para transportar el producto en la Unión Europea.

RECAMBIOS Y ACCESORIOS

Consulte las instrucciones de uso de la pantalla de protección facial transparente 3M™ o pantalla de malla 3M™ para saber más sobre pantallas de protección compatibles.

Referencia	Descripción
HYG50	Banda de sudor, Poliamida
V6*	Gafas de seguridad integradas

NOTA

Inspeccione siempre el marcado de la pantalla de protección facial y de la montura de la pantalla (figura 9) para comprobar que son compatibles entre sí y para saber cuál es la clase de protección adecuada.



3M™ G500 Hoofdbescherming

Lees deze gebruikersinstructies samen met die van het betreffende 3M™ Helderere Vizieren van 3M™ Gaas Vizieren waar verdere informatie in staat over:

- Goedgekeurde combinaties van gelaatsbescherming
- Reserveonderdelen

Lees alle instructies voor gebruik en bewaar ze voor toekomstige raadpleging.

TE GEBRUIKEN BIJ/VOOR

De 3M™ G500 Hoofdbescherming met vizier geeft de drager impactbescherming voor het gezicht en de ogen, van zowel de voor- als de zijkant.

3M™ Gaas Vizieren voldoen aan de vereisten van EN1731:2006, oog- en gelaatsbeschermingsmiddelen van geweven metaaldraad.

3M™ Helderere Vizieren voldoen aan de vereisten van EN166:2001, persoonlijke oogbescherming.

Eventuele gehoorbescherming kan eenvoudig bevestigd worden.

Een groot assortiment 3M™ Peltor™ oorbeschermers met helmbevestiging (P3E) is compatibel en goedgekeurd voor gebruik met de 3M™ G500 hoofdbescherming.

Voor dempingswaarden en de juiste bevestiging wordt verwezen naar de betreffende gebruikersinstructie voor de oorbescherming.

⚠ Bijzondere aandacht moet worden gevestigd op de waarschuwingen waar aangeduid.

⚠ LET OP

Zorg altijd dat het complete product:

- Geschikt is voor de toepassing;
- Goed aansluit;
- Gedragen wordt gedurende de volledige blootstellingstijd;
- Vervangen wordt, indien nodig.

Het juiste product, training en goed onderhoud zijn essentieel om de drager tegen gevaren te kunnen beschermen.

Het niet naleven van alle instructies voor het gebruik van dit persoonlijke beschermingsmiddel en/of het niet correct dragen van het volledige product gedurende de volledige blootstellingstijd kan een negatief effect hebben op de gezondheid van de drager en kan leiden tot ernstige levensbedreigende ziekte of permanente invaliditeit.

Volg de lokale wetgeving voor gebruik en geschiktheid, verwijs naar alle beschikbare informatie of neem contact op met een veiligheidsdeskundige of 3M vertegenwoordiger (zie adressen en telefoonnummers op meegeleverd boekje aan de binnenzijde).

Controleer of het product compleet, onbeschadigd en correct gemonteerd is. Alle beschadigde en defecte onderdelen moeten voor gebruik worden vervangen door originele 3M onderdelen.

Wanneer oogbescherming tegen hogesnelheidsdeeltjes over uw eigen bril wordt gedragen, kan dit impactenergie veroorzaken, wat een gevaar voor de drager kan vormen.

Bepaalde chemicaliën kunnen deze producten beschadigen.

Het product kan allergische reacties veroorzaken bij contact met een zeer gevoelige huid.

Neem contact op met 3M voor meer informatie.

KEURINGEN

Deze producten voldoen aan de eisen van de EG Richtlijn 89/686/EEC (Persoonlijke Beschermings Richtlijn) en zijn dus CE gemerkt.

Certificering onder Art. 10, EC Type-Examination, is vrijgegeven voor deze producten door: Finse Instituut voor Arbeid en Gezondheid (FIOH), Topelluksenkatu 41aA, FIN-00250 Helsinki, Finland (Notified Body nummer 0403).

CERTIFICERING

De 3M™ G500 hoofdbescherming voldoet aan de volgende vereisten:

Model	Europese norm	Symbool	Toepassingsgebied	Mechanische kracht
G500	EN166:2001	BT	Hogesnelheidsdeeltjes bij extreme temperaturen	Medium impact
		A	Hogesnelheidsdeeltjes	Hoge impact
	EN1731:2006	F	Hogesnelheidsdeeltjes	Lage impact

Zie de gebruikersinstructies van het 3M™ doorzichtige gelaatsscherm of 3M™ gasen gelaatsscherm voor meer informatie over de bescherming van het gelaatsscherm.

⚠ Als het gelaatsscherm en het frame niet allebei gemarkeerd zijn met hetzelfde symbool, is het laagste niveau van toepassing op de gehele gelaatsbescherming.

VOORBEREIDING VOOR HET GEBRUIK

Inspecteer het product vóór elk gebruik zorgvuldig. Vervang eventuele delen die tekenen van beschadiging vertonen zoals krassen of scheuren.

OPZETINSTRUCTIES

Zie afbeeldingen 1-8.

- Opzetinstructies voor gelaatsschermen
- Bevestigingsinstructies voor gelaatsschermen
- Bevestigingsinstructies voor het bevestigen van een Peltor communicatieproduct (met P3E helmbevestiging)
 - Maak de hoofdband aan de voorkant los
 - Plaats de kabel in de kabelhouder. Pas de kabel aan, zodat dezelfde lengte van de kabel naar beide oorbeschermers gaat
 - Zet de kabel vast met de bevestigingspunten aan beide zijden
- Bevestigingsinstructie voor de HYG50 zweelband
- Bevestigingsinstructies voor de V6* geïntegreerde veiligheidszooogbescherming

De pasvorm afstellen. Een goede pasvorm kan op 3 verschillende manieren afgesteld worden

- 3 Instellingen voor hoogteafstelling
- De lengte van de band over het hoofd afstellen
- De hoofdband afstellen met de knop om hem niet te strak op het hoofd te laten passen

MARKERING

Zie afbeelding 9, voor markeringen van het gelaatsscherm en frame

- Fabrikant
- CE-markering
- Europese norm, toepassingsgebied en symbool voor klasse impactbescherming
- Typeaanduiding van gelaatsscherm
- Typeaanduiding van frame

NB: Andere wereldwijde markeringen (bijv. ANSI, CSA) kunnen aanwezig zijn. Neem voor meer informatie contact op met 3M.

Productiedatum

Zie gebruiksaanwijzing.

Waarschuwing

Bewaartemperatuur

Maximale relatieve luchtvochtigheid

TECHNISCHE SPECIFICATIES

G500 hoofdbescherming

Gewicht: 242g (zonder gelaatsscherm)

REINIGINGSINSTRUCTIES

Het product moet regelmatig gereinigd worden met een zacht schoonmaakmiddel opgelost in warm water.

OPSLAG EN TRANSPORT

Bewaar het product niet in direct zonlicht of bij hoge temperaturen.

Als de helm niet gebruikt wordt, moet hij op een koele, donkere plaats opgeborgen worden, zodat het materiaal niet verouderd.

De aanbevolen maximale levensduur van het product is 5 jaar vanaf de productiedatum. De originele verpakking is geschikt om het product binnen de Europese Gemeenschap te vervoeren.

RESERVEONDERDELEN EN ACCESSOIRES

Zie de gebruikersinstructies van het 3M™ doorzichtige gelaatsscherm of het 3M™ gasen gelaatsscherm voor meer informatie over compatibele gelaatsschermen.

Productcode	Beschrijving
HYG50	Zweelband, polyamide
V6*	Geïntegreerde veiligheidszooogbescherming

OPMERKING

Controleer altijd de markeringen op het gelaatsscherm en het gelaatsschermframe (afbeelding 9) om te zien of ze met elkaar gebruikt kunnen worden en welke beschermingsklasse er geldt.



3M™ G500 Multisystem

Läs denna bruksanvisning tillsammans med bruksanvisningen till 3M™ klart visir eller 3M™ nätvisir där du hittar mer information om:

- Godkända visirkombinationer
- Reservdelar

Läs igenom hela bruksanvisningen och spara för framtida behov.

AVSEDD ANVÄNDNING

3M™ G500 huvudställd visir är utformat för att skydda användaren mot yttre påverkan på ögon och ansikte både framifrån och från sidan.

3M™ nätvisir uppfyller kraven i SS-EN1731:2006, Ögon- och ansiktsskydd av nättyp.

3M™ klara visir uppfyller kraven i SS-EN166:2001, Ögonskydd.

Hörselskydd kan lätt fästas vid behov.

Det finns ett stort utbud av kompatibla 3M™ Peltor™ hörselkåpor med hjälmfäste (P3E)

som godkänts för användning med 3M™ G500 huvudställd.

Se produktens hörselkåps bruksanvisning för dämpningsvärden och rätt passform.

⚠ Varningsmeddelanden, där sådana visas, ska uppmärksammas noga.

⚠ VARNING

Se till att produkten är:

- Avpassad för användningen;
- Korrekt tillpassad;
- Använd under hela exponeringstiden;
- Utbytt vid behov.

Korrekt produktkval, utbildning, användning och underhåll är absolut nödvändigt för att produkten ska kunna skydda bäraren mot risker för slag.

Underlåtelse att följa alla instruktioner vid användning av dessa personskyddsprodukter och/eller underlåtelse att bära produkten under hela exponeringstiden kan allvarigt skada användarens hälsa och leda till allvarigt eller livshotande sjukdom eller permanenta skador.

För lämplighet och korrekt användning ska lokala bestämmelser följas och den bifogade informationen studeras. Kontakta skyddsansvariga eller en representant från 3M (se de lokala kontaktpuppgifterna).

Kontrollera att utrustningen är komplett, oskadad och rätt sammansatt. Eventuella skadade eller felaktiga delar måste ersättas med originaldelar från 3M före användning.

Skyddsglasögon som skyddar mot höghastighetspartiklar och som bärs över slipade glasögon, kan överföra slag och på så sätt innebära en fara för användaren.

Vissa kemikalier kan skada dessa produkter.

Produkten kan utlösa allergiska reaktioner vid kontakt med mycket känslig hud.

Kontakta 3M för kompletterande information.

GODKÄNNANDEN

Dessa produkter uppfyller kraven i EU-direktivet 89/686/EEC (direktivet för personlig skyddsutrustning) och är därför CE-märkta.

Denna produkt uppfyller de grundläggande säkerhetskraven i artikel 10 och har undersökts av Finnish Institute of Occupational Health (FIOH), Topeliuksenkatu 41aA, FIN-00250 Helsinki, Finland (Anmält organ nr 0403).

CERTIFIERING

3M™ G500 huvudställd uppfyller följande krav:

Modell	Europeisk standard	Symbol	Användningsområde	Mekanisk hållfasthet
G500	EN166:2001	BT	Höghastighetspartiklar vid extrema temperaturer	Slag med medelhög energi
		A	Höghastighetspartiklar	Slag med hög energi
	EN1731:2006	F	Höghastighetspartiklar	Slag med låg energi

Se bruksanvisningen till 3M™ klart visir eller 3M™ nätvisir för mer information om vilken typ av skydd visiret innebär.

⚠ Om visiret och ramen inte är märkta med samma symbol så gäller den lägsta skyddsnivån för hela ansiktsskyddet.

FÖRBEREDELSE

Kontrollera produkten noggrant före varje användningstillfälle. Delar som visar tecken på skador, såsom repor och sprickor, måste bytas ut.

TILLPASSNINGSTRUKTIONER

Se figurer 1-8.

1. Monteringsanvisningar för visir
2. Monteringsanvisningar för hörselkåpor
3. Monteringsanvisningar för montering av kabeln från någon av kommunikationsprodukterna från Peltor (med hjälp av hjälmfästet P3E)
 - a) Ta loss hjässbandet framtill
 - b) Lägg kabeln i kabelhållaren. Justera kabeln så att dess längd fördelas lika mellan hörselkåporna
 - c) Fäst kabeln säkert med hjälp av fästpunkterna på sidorna
4. Monteringsanvisningar till HYG50 svettband
5. Monteringsanvisningar till V6* integrerade skyddsglasögon

Justera passformen. Det finns 3 olika sätt att uppnå en bra passform:

6. 3 lägen för höjdjustering
7. Justera längden på remmen över hjässan
8. Justera hjässbandets passform med hjälp av ratten så att det inte trycker för mycket mot huvudet

MÄRKNING

Se Figur 9, för information om markeringarna på visiret och ramen.

1. Tillverkare
 2. CE-märkning
 3. Europeisk standard, användningsområde och symbol för skydd mot påverkan
 4. Visirets typbeteckning
 5. Ramens typbeteckning
- OBS! Annan global märkning (Lex, ANSI eller CSA) kan finnas. Kontakta 3M för mer information.

Tillverkningsdatum

Se bruksanvisningen.

Varning

Lagringstemperatur

Maximala relativa fuktighet

TEKNISK SPECIFIKATION

G500 Multisystem

Vikt: 242g (utan visir)

RENGÖRNING

Produkten bör rengöras regelbundet med ett mildt rengöringsmedel och varmt vatten.

FÖRVARING OCH TRANSPORT

Förvara inte produkten i direkt solljus eller vid höga temperaturer.

Förvara produkten i ett svalt och mörkt utrymme när den inte används så att materialet inte åldras.

Den maximala rekommenderade förvaringstiden för produkten är 5 år från tillverkningsdatumet

Förpackningarna till dessa produkter lämpar sig för att transportera produkterna inom EU-området.

RESERVDELAR OCH TILLBEHÖR

Se bruksanvisningen till 3M™ klart visir eller 3M™ nätvisir för mer information om kompatibla visir.

Produktkod	Beskrivning
HYG50	Svettband, polyamid
V6*	Integrerade skyddsglasögon

NOTERA

Kontrollera markeringarna på visiret och ramen (figur 9) för att försäkra dig om att de är kompatibla och vilken skyddsklass som gäller.



3M™ G500-hovedsæt

Læs brugerinstruktionerne i sammenhæng med brugerinstruktionerne til 3M™ klar ansigtsskærm eller 3M™ trådvisirskærm, hvor du vil finde oplysninger om:

- Godkendte kombinationer af ansigtsskærme
- Reserverdele

Se alle instruktioner før brug og gem til fremtidig reference.

PÅTÆNKTE ANVENDELSE

Hovedsættet 3M™ G500 med ansigtsskærm er udviklet til at beskytte bæreren mod stød mod øjne og ansigt både forfra og fra siden.

3M™ Trådvisirskærme overholder kravene i EN1731:2006, øjen- og ansigtsbeskyttere af typen trådvisir.

3M™ Klare ansigtsskærme overholder kravene i EN166:2001, personlig øjenbeskyttelse. Der kan nemt monteres høreværn, hvis det er nødvendigt.

En lang række 3M™ Peltor™-Ørekopper med hjelm fastgørelse (P3E) er kompatible og godkendt til brug sammen med 3M™ G500-Hovedsættet.

Læs venligst brugervejledningen til de pågældende ørekopper for oplysninger om dæmpningsværdier og korrekt montering.

⚠ Vær særlig opmærksom på advarselsklæringer der gives

⚠ ADVARSLER

Sørg altid for at produktet er:

- egnet til anvendelsen;
- monteret korrekt;
- Bæres under hele eksponeringstiden;
- Udskiftes om nødvendigt.

Korrekt valg, undervisning, brug og vedligeholdelse er alle vigtige faktorer, for at produktet kan beskytte brugeren mod slagpåvirkninger.

Hvis ikke alle instruksjoner følges og/eller produktet ikke bæres hele tiden under arbejdets udførelse kan det medføre alvorlig eller livstruende sygdom eller permanent uarbejdsdygtighed.

For egnethed og korrekt brug, følg alle brugsanvisninger og de lokale myndighedsregler. Ved tvivlstilfælde, kontakt den sikkerhedsansvarlige eller 3M a/s, Afdelingen for sikkerhedsprodukter.

Check at udstyret er komplet, ubeskadiget og korrekt samlet. Enhver beskadiget eller defekt del skal udskiftes med originale 3M reservedele før brug.

Sikkerhedsbriller mod højhastighedspartikler der bæres udenpå standard oftalmologiske briller kan overføre anlags energi og udsætte bæreren for skade. Visse kemikalier kan beskadige disse produkter.

Produktet kan give allergiske reaktioner ved kontakt med meget følsom hud.

Kontakt 3M for yderligere information.

GODKENDELSE

Disse produkter opfylder de grundlæggende sikkerhedskrav i EU-direktivet 89/686/EØS og er CE- mærket i henhold hertil.

Certificeret under artikel 10, EC type-eksamination. Dette er udført af Finnish Institute of Occupational Health (FIOH), Topeliuksenkatu 41aA, FIN-00250 Helsinki, Finland (Notified Body number 0403).

CERTIFICERING

3M™ G500-Hovedsættet overholder følgende krav:

Model	Europæisk standard	Symbol	Anvendelsesområde	Mekanisk styrke
G500	EN166:2001	BT	Højhastighedspartikler med ekstrem temperatur	Medium anslagspåvirkning
			A	Højhastighedspartikler
	EN1731:2006	F	Højhastighedspartikler	Lav anslagspåvirkning

Se brugerinstruktionerne til 3M™ klar ansigtsskærm eller 3M™ trådvisirskærm for oplysninger om beskyttelsen, som ansigtsskærmen giver.

⚠ Hvis ansigtsskærmen og rammen ikke begge er mærket med det samme symbol, gælder det laveste niveau for hele ansigtsskyttelsen.

KLARGØRING TIL BRUG

Inspecter produktet omhyggeligt for hver brug. Udskift dele, der viser tegn på beskadigelse som ridser eller revner.

VEJLEDNING I PÅTAGNING

se figurer 1-8.

1. Monteringsinstruktioner for ansigtsskærme
2. Monteringsinstruktioner for ørekopper
3. Monteringsinstruktioner for tilslutning af ledning til ethvert Peltor-kommunikationsprodukt (med P3E-hjelmudstyr)
 - a) Aftag hovedbåndet på forsiden
 - b) Placer ledningen inden i ledningsholderen. Tilpas ledningen, så den samme ledningslængde går til begge ørekopper
 - c) Fastgør ledningen ved hjælp af fastgørelsespunkterne på begge sider
4. Monteringsinstruktion til HYG50-svedrem
5. Monteringsinstruktioner til V6* indbyggede sikkerhedsbriller

Justering af pasform. Der findes 3 forskellige måder til at opnå en god pasform:

6. 3 indstillinger for højdejustering
7. Justering af længden på remmen over hovedet
8. Justering af hovedremmen ved brug af knappen for tilpasning uden for meget tryk på hovedet

MÆRKNING

Se Figur 9 for ansigtsskærm- og rammemærkninger

1. Producent
 2. CE-mærke
 3. Europæisk standard, anvendelsesområde og symbol for anlags beskyttelsesklasse
 4. Typebetegnelse for ansigtsskærm
 5. Typebetegnelse for ramme
- BEMÆRK: Andre globale mærkninger (f.eks. ANSI, CSA) kan være til stede. Kontakt 3M for yderligere oplysninger.



Fabriktionsdato



Se brugsanvisningen.



Advarsel



Opbevaringstemperatur



Maksimal fugtighed ved opbevaring

TEKNISKE SPECIFIKATIONER

G500-hovedsæt

Vægt: 242g (uden ansigtsskærm)

RENGØRING

Dette produkt skal rengøres regelmæssigt med varmt vand med en mild opløsning af rengøringsmiddel.

OPBEVARING OG TRANSPORT

Produktet må ikke opbevares i direkte sollys eller ved høje temperaturer.

Når hjelmen ikke er i brug, skal den opbevares på et køligt, mørkt sted for at undgå ældning af materialet.

Produktets anbefalede opbevaringstid er 5 år fra fremstillingsdatoen

Den originale emballage er egnet til transport af produktet i hele Den Europæiske Union.

RESERVEDELE OG TILBEHØR

Se brugerinstruktionerne til 3M™ klar ansigtsskærm eller 3M™ trådvisirskærm for oplysninger om kompatible ansigtsskærme.

Produktkode	Beskrivelse
HYG50	Svedrem, polyamid
V6*	Indbyggede sikkerhedsbriller

NB

Kontroller altid mærkningen på ansigtsskærmen og dens ramme (figur 9) for at sikre, at de er kompatible med hinanden, og hvilken beskyttelsesklasse der er gyldig.



3M™ G500 Multisystem

Les disse instruksjonene sammen med instruksjonene til 3M™ Ansiktsskjerm med klart visir eller 3M™ Ansiktsskjerm med nettingvisir, hvor du vil finne informasjon om:

- Godkjente kombinasjoner med ansiktsskjerm
- Reserveredeler

Ta vare på alle instruksjoner for senere referanse.

BRUKSOMRÅDE

3M™ G500 Multisystem med ansiktsbeskyttelse er utformet for å beskytte brukeren mot slag mot øyne og ansikt både forfra og fra siden.

3M™ Ansiktsskjerm med nettingvisir møter kravene i EN 1731:2006, øye- og ansiktsbeskyttelse med nettingvisir.

3M™ Ansiktsskjerm med klart visir oppfyller kravene til EN 166:2001, personlig øyebeskyttelse.

Hørselsvern kan enkelt monteres ved behov.

Et stort utvalg av 3M™ Peltor™ øreklodder med hjelmfeste (P3E) er kompatible og godkjent for bruk med 3M™ G500 Multisystem.

Se bruksanvisningen til de aktuelle ørekloddene for dempingsverdier og riktig tilpasning.

⚠ Det må vises særlig oppmerksomhet der advarsler forekommer.

⚠ ADVARSLER

Vær alltid sikker på at produktet:

- er egnet for oppgaven
- er riktig tilpasset
- blir brukt i hele eksponeringstiden
- blir byttet ut når det er nødvendig

Riktig valg av produkt og opplæring i bruk og vedlikehold er en forutsetning for at produktet skal beskytte brukeren mot gjenstander som kan treffe hodet.

Ved ikke å følge alle instruksjoner og advarsler ved bruk av dette produktet, og/eller ved ikke å bruke produktet under hele eksponeringstiden, vil det kunne medføre helseskade, føre til alvorlig eller livstruende sykdom, eller kroniske lidelser.

Dersom du har noen som helst tvil om produktets bruksområder i din arbeidssituasjon, anbefales det at du tar kontakt med verneleder, eller 3M.

Kontroller at utstyret er komplett, uten skade og riktig montert. Enhver skadet del må byttes med originale reservedeler fra 3M.

Øyebeskyttelse mot høyhastighetspartikler brukt over vanlige optiske briller vil kunne skade brukeren ved at energi overføres.

Visse kjemikalier kan skade disse produktene.

Produktet kan fremkalle allergiske reaksjoner ved kontakt med følsom hud.

Kontakt 3M for mer informasjon.

GODKJENNINGER

Disse produktene oppfyller kravene i det europeiske direktivet 89/686/EEC (Personlig verneutstyr), og er CE-merket.

Sertifisert under artikkel 10, EC type-eksaminasjon. Dette er utført av: Finnish Institute of Occupational Health (FIOH), Topeliuksenkatu 41aA, FIN-00250 Helsinki, Finland (Akkrediterert Sertifiseringsinstitutt nr. 0403).

SERTIFISERING

3M™ G500 Multisystem oppfyller følgende krav:

Modell	Europeisk Standard	Symbol	Bruksområde	Mekanisk styrke
G500	EN166:2001	BT	Partikler med høy hastighet i utvidet temperaturområde	Slag med middels kraft
		A	Partikler med høy hastighet	Slag med høy kraft
	EN1731:2006	F	Partikler med høy hastighet	Slag med lav kraft

Se bruksanvisningene for 3M™ Ansiktsskjerm med klart visir eller 3M™ Ansiktsskjerm med nettingvisir for mer informasjon om beskyttelsen dette verneutstyret gir.

⚠ Hvis ansiktsskjermen og rammen ikke er merket med samme symbol, vil laveste nivå gjelde for hele ansiktsbeskyttelsen.

KLARGJØRING FØR BRUK

Undersøk produktet nøye før bruk. Erstatt alle deler som har fått skader, for eksempel nper eller sprekker.

TILPASNINGSTRUKSJONER

Se figurene 1-8.

1. Tilpasningsinstruksjoner for ansiktsskjerm
2. Tilpasningsinstruksjoner for øreklodder
3. Tilpasningsinstruksjoner for festing av kabel til et Peltor Communication produkt (med P3E-hjelmfeste)
 - a) Ta av hodebåndet i fronten
 - b) Før kabelen inn i kabelholderen. Juster kabelen slik at kabellengdene som går til hver av ørekloddene er like lange
 - c) Fest kabelen ved bruk av festepunktene på begge sider
4. Tilpasningsinstruksjoner for HYG50 svettebånd
5. Tilpasningsinstruksjoner for V6* innebygd øyebeskyttelse

Justering av passform. Det finnes 3 måter å oppnå en god passform på:

6. Tre innstillinger for høydejustering
7. Justering av stropens lengde over hodet
8. Justering av hodebåndet ved bruk av ratjusteringer for å oppnå en passform som ikke er for stram rundt hodet

MERKING AV UTSTYRET

Se Fig. 9. for merking på ansiktsskjerm og ramme.

1. Produsent
2. CE-merke
3. Europeisk standard, bruksområde og symbol for beskyttelsesklasse mot slag
4. Typebetegnelse for ansiktsbeskyttelse
5. Typebetegnelse for ramme

MERK: Andre globale markeringer (f.eks. ANSI eller CSA) kan være brukt. Ta kontakt med 3M for mer informasjon.

Produksjonsdato

Se instruksjonen for bruk.

Advarsel

Temperaturområde

Maksimal relativ luftfuktighet

TEKNISKE SPESIFIKASJONER

G500 Multisystem

Vekt: 242g (uten skjerm)

RENGJØRING

Produktet bør rengjøres regelmessig med et mildt rengjøringsmiddel og varmt vann.

OPPBEVARING OG TRANSPORT

Produktet skal ikke oppbevares i direkte sollys eller ved høye temperaturer.

Når den ikke brukes, skal den oppbevares på et kjølig, mørkt sted for at materialet ikke skal edles.

Anbefalt maksimal levetid for produktet er 5 år fra produksjonsdato.

Vi anbefaler å bruke originalforpakning ved transport.

RESERVEDELER OG TILBEHØR

Se bruksanvisningene for 3M™ Ansiktsskjerm med klart visir eller 3M™ Ansiktsskjerm med nettingvisir for informasjon om kompatibel ansiktsbeskyttelse.

Produktnummer	Beskrivelse
HYG50	Svettebånd, polyamid
V6*	Innebygd vernebrille

MERK

Sjekk alltid merkingene på ansiktsbeskyttelsen og rammen (fig. 9) for å sikre at de er kompatible for bruk sammen, og for å sjekke hvilken beskyttelsesklasse som er gyldig.



3M™ G500 -päähine

Lue nämä käyttöohjeet yhdessä läpinäkyvän 3M™-kasvosuojaimen tai 3M™-verkkokasvosuojaimen käyttöohjeiden kanssa, joissa on tietoja seuraavista seikoista:

- Hyväksytyt kasvosuojainyhdistelmät
- Varaosat

Säästä kaikki käyttöohjeet tulevaa käyttöä varten.

KÄYTTÖTARKOITUS

Kasvosuojaimellinen 3M™ G500-päähine on suunniteltu suojaamaan käyttäjää silmiin ja kasvoihin edestä tai sivuilta kohdistuvilta iskuilta.

3M™-verkkokasvosuojaimet ovat silmien ja kasvojen verkkotyypisiä suojaimia koskevan standardin EN1731:2006 mukaisia.

Kirkkaat 3M™-kasvosuojaimet ovat henkilökohtaista silmiensuojausta koskevan standardin EN166:2001 mukaisia.

Kuulonsuojaimet on tarvittaessa helppo kiinnittää järjestelmiin.

Saatavana on laaja valikoima kypäräpidikkeellisiä (P3E) 3M™ Peltor™-kuulonsuojaimia, jotka on hyväksytty käytettäväksi 3M™ G500-päähineen kanssa.

Katso varuennusarvoja ja asennusohjeita asianmukaisesta kuulonsuojainoppaasta.

⚠ Kiinnitä erityistä huomiota suojaimeen liittyviin varoituksiin.

VAROITUKSET

Varmista aina, että tuote:

- Soveltuu kyseiseen työtehtävään;
- Asetetaan oikein;
- On käytössä koko työjakson ajan;
- Vaihdeltaan tarvittaessa uuteen.

Suojaimen oikea valinta, käyttökoulutus, käyttö ja asianmukainen huolto on välttämätöntä, jotta tuote suojaaa käyttäjää iskujen aiheuttamilta tapaturmilta.

Näiden henkilösuojaimien ohjeiden vastainen käyttö jätää suojaimen käytön keskeyttämisen altistuksen aikana voi olla haitallista käyttäjän terveydelle, johtaa pysyvään sairautumiseen tai ruumiinvammaan.

Varmista aina, että tuote sopii aiottuun käyttötarkoitukseen ja noudata voimassa olevia suojaimien käyttöä koskevia määräyksiä sekä tämän käyttöohjeen ohjeita. Kysy tarvittaessa lisätietoja Suomen 3M Oy:stä.

Varmista, että laite on täydellinen, oikein koottu ja vahingoittumaton. Kaikki vahingoittuneet tai vialliset osat on vaihdettava alkuperäisiin 3M-varaosin ennen käyttöä.

Suurella nopeudella lentäviltä hiukkasilta suojaavat silmänsuojaimet voivat tavallisten silmälasien päällä käytettäessä välittää iskuja ja aiheuttaa siten riskin käyttäjälle. Jotkin kemikaalit saattavat vaurioittaa näitä tuotteita.

Tuote saattaa aiheuttaa allergisia reaktioita hyvin herkkäihoisille. Ota yhteyttä Suomen 3M Oy:hyn tarvittaessa lisätietoja.

HYVÄKSYNNÄT

Nämä tuotteet täyttävät Euroopan yhteisön direktiivin 89/686/ETY (henkilösuojaindirektiivi) vaatimukset ja niissä on tämän osoituksena CE-merkki.

Direktiivin artiklan 10 ETY-tyyppihyväksynnän mukaisen sertifiointin on antanut Työturvuslaitos (FIOH), Topeliuksenkatu 41aA, FIN-00250 Helsinki (ilmoitettu laitos nro 0403).

SERTIFIointi

3M™ G500-päähine noudattaa seuraavia vaatimuksia:

Malli	Eurooppalainen standardi	Symboli	Käyttöalue	Mekaaninen kestävyys
G500	EN166:2001	BT	Nopeat hiukkaset äänilämpötiloissa	Keskienerginen isku
		A	Nopeat hiukkaset	Suurienerginen isku
	EN1731:2006	F	Nopeat hiukkaset	Pienienerginen isku

Katso tietoja kasvosuojaimen tarjoamasta suojauksesta kirkkaan 3M™-kasvosuojaimen tai 3M™-verkkokasvosuojaimen käyttöohjeista.

⚠ Ellei kasvosuojaimessa ja kehysessä ole molemmissa samaa tunnusta, alempi taso pätee kyseiselle kasvosuojainjärjestelmälle.

KÄYTÖN VALMISTELUT

Tarkasta tuote huolellisesti ennen jokaista käyttöä. Vaihda osat, joissa näkyy vaurioita, kuten naarmuja tai halkeamia.

KÄYTTÖOHJEET

Katso kuvat 1-8.

1. Kasvosuojainten asennusohjeet
2. Kuulonsuojainten asennusohjeet
3. Ohjeet kaapelin kiinnittämiseen Peltor-viestintätuotteisiin (P3E-kypäräpidikkeellä)
 - a) Irrota päälänkki edestä.
 - b) Aseta kaapeli kaapelinpidikkeen sisälle. Sääda kaapelia siten, että samanpituinen pätkä kaapelia kulkee kumpaankin kuulonsuojaimeseen.
 - c) Kiinnitä kaapeli sivuilla oleviin kiinnityspisteisiin.
4. HYG50-hikinauhan asennusohjeet
5. Integroidun V6*-silmasuojaimen asennusohjeet

Koon säätäminen. Sopiva koko voidaan saada aikaan 3 eri tavalla:

1. Kolme korkeussäätöä
2. Pään yli kulkevan hinnan pituuden säätäminen
3. Päänkin säätäminen oikean kokoiseksi nupista

MERKINNÄT

Katso kasvosuojaimen ja kehysen merkintöjä kuvasta 9.

1. Valmistaja
 2. CE-merkintä
 3. Eurooppalainen standardi, käyttöalue ja iskusuojaustuokan tunnus
 4. Kasvosuojaimen tyyppimerkintä
 5. Kehysen tyyppimerkintä
- HUOMAUTUS:** Tuotteissa saattaa olla muita kansainvälisiä merkintöjä (esim. ANSI ja CSA). Lisätietoja saat 3M:lta.

Valmistuspäivä

Lue käyttöohje.

Varoitukset

Varastotilan lämpötila-alue

Varastotilan suurin suhteellinen kosteus

TEKNISET TIEDOT

G500-päähine

Paino: 242g (ilman kasvosuojainta)

PUHDISTUSOHJEET

Tuote on puhdistettava säännöllisesti miedolla puhdistusaineella ja lämpimällä vedellä.

SÄILYTYS JA KULJETUS

Älä säilytä tuotetta suorassa auringonpaisteessa tai korkeassa lämpötiloissa.

Kun tuotetta ei käytetä, sitä on säilytettävä viileässä ja pimeässä paikassa, jotta materiaali ei vanhene.

Tuotteen suositeltu enimmäisvarastointiaika on 5 vuotta valmistuspäivämäärästä.

Tuote voidaan kuljettaa alkuperäisessä pakkauksessaan kaikissa Euroopan unionin jäsenvaltioissa.

VARAOSAT JA TARVIKKEET

Katso tietoja yhteensopivista kasvosuojaimista läpinäkyvän 3M™-kasvosuojaimen tai 3M™-verkkokasvosuojaimen käyttöohjeista.

Tuotetunnus	Kuvaus
HYG50	Hikinauha, polyamidi
V6*	Integroidu silmasuojain

HUOMAA

Tarkasta aina kasvosuojaimen ja kasvosuojainkehysen merkinnät (kuva 9), jotta voit varmistua niiden yhteensopivuudesta ja suojausluokan kelvollisuudesta.

PT

Conjunto para a cabeça 3M™ G500

Leia estas instruções do utilizador com as instruções do utilizador da viseira de protecção transparente 3M™ ou a viseira de protecção de rede 3M™ onde irá encontrar informações sobre:

- Combinações aprovadas de viseiras de protecção
- Peças sobresselentes

Leia todas as instruções de utilização e guarde-as para referência futura.

USO PREVISTO

O Conjunto para a cabeça 3M™ G500 com viseira de protecção foi concebido para proteger os olhos e o rosto do utilizador de impactos frontais e laterais.

As Viseiras de protecção de rede 3M™ devem respeitar os requisitos da norma EN1731:2006. Viseiras de protecção de rede para olhos e rosto.

As Viseiras de protecção transparentes 3M™ devem respeitar os requisitos da norma EN166:2001. Protecção ocular pessoal.

A protecção auditiva pode ser facilmente fixa, se necessário.

Encontra-se disponível uma ampla gama de protectores auditivos 3M™ Peltor™ com o acessório de capacete (P3E), aprovados para serem utilizados com o Conjunto para a cabeça 3M™ G500.

Para valores de atenuação e um ajuste adequado, consulte a instrução para o utilizador do protector auditivo.

⚠ Deverá ser dada particular atenção às frases de Avisos (quando existam).

⚠ AVISOS

Assegure-se sempre que o produto é:

- o indicado para o trabalho;
- se ajusta correctamente;
- utilizado durante todo o tempo de exposição;
- substituído sempre que necessário.

Para garantir que o produto ajuda a proteger o utilizador contra impactos perigosos, é essencial proceder a uma selecção, formação e utilização correctas, bem como efectuar a manutenção adequada.

A falha em seguir todas as instruções de utilização destes produtos de protecção pessoal e / ou a incapacidade para usar correctamente o produto durante todos os períodos de exposição podem prejudicar a saúde do utilizador e levar a doenças graves, fatais ou a invalidez permanente.

Para uso apropriado e adequado, siga as regras locais, veja todas as informações fornecidas ou contacte um especialista em segurança e higiene no trabalho ou contacte o serviço técnico do departamento de Produtos de Protecção Pessoal da 3M (telefone 21 313 45 00).

Verifique se o equipamento está completo, não danificado e correctamente embalado. Quaisquer partes danificadas ou defeituosas devem ser substituídas por partes sobresselentes originais da 3M antes da utilização.

Protecção ocular contra partículas a alta velocidade, usada por cima de óculos oftálmicos, podem transmitir a energia do impacto, criando um risco para o utilizador. Certos químicos podem causar danos a estes produtos.

O produto pode causar reacções alérgicas no contacto com peles muito sensíveis. Contacte a 3M para informação adicional.

APROVAÇÕES

Estes produtos cumprem os requisitos da Directiva 89/686/CEE (Directiva de Equipamento de Protecção Pessoal) da Comunidade Europeia, possuindo marcação CE. A Certificação segundo o Artigo 10, Exame Tipo EC, foi emitida para estes produtos pela Instituto Finlandês de Saúde Ocupacional (FIOH), Topeliuksenkatu 4 1aA, FIN-00250 Helsinki, Finlândia (Organismo notificado número 0403).

CERTIFICAÇÃO

O Conjunto para a cabeça 3M™ G500 deve respeitar os seguintes requisitos:

Modelo	Norma europeia	Símbolo	Aplicação	Resistência mecânica
G500	EN166:2001	BT	Partículas a alta velocidade e temperaturas extremas	Impacto de média energia
		A	Partículas a alta velocidade	Impacto de alta energia
	EN1731:2006	F	Partículas a alta velocidade	Impacto de baixa energia

Consulte as instruções de utilização da viseira de protecção transparente 3M™ ou da viseira de protecção de rede 3M™ para obter informações sobre a protecção oferecida pela viseira de protecção.

⚠ Se a viseira de protecção e a armação não possuírem o mesmo símbolo, aplica-se o nível mais baixo à protecção facial completa.

PREPARAÇÃO PARA USO

Inspeccione cuidadosamente o produto antes de o utilizar. Substitua quaisquer peças que apresentem sinais de danos, como riscos ou fendas.

INSTRUÇÕES DE AJUSTE

Ver figuras 1-3.

1. Instruções de colocação para viseiras de protecção.
2. Instruções de colocação para protectores auditivos.
3. Instruções de colocação para prender o cabo de qualquer produto de Comunicações Peltor (com o acessório de capacete P3E)
 - a) Retire o conjunto para a cabeça da parte frontal
 - b) Coloque o cabo dentro do suporte do cabo. Adapte o cabo para que o mesmo comprimento de cabo chegue a ambos os protectores auditivos.
 - c) Prenda o cabo utilizando os pontos de fixação em ambos os lados
4. Instrução de colocação para a faixa de transpiração HYG50.
5. Instruções de colocação para os Protectores oculares integrados V6*

Ajustar. Existem formas 3 diferentes para obter um bom ajuste:

6. 3 posições para o ajuste da altura
7. Ajustar o comprimento da tira sobre a cabeça
8. Ajustar a faixa de cabeça, utilizando o botão para ajustar sem pressão excessiva na cabeça

MARCAÇÃO

Consulte a Figura 9, para as marcações na viseira de protecção e armação.

1. Fabricante
2. Marcação CE
3. Norma europeia, aplicação e símbolo para classe de protecção de impacto
4. Designação do tipo de viseira de protecção
5. Designação do tipo de armação

NOTA: Podem estar presentes outras marcações globais (ANSI, CSA). Para mais informações, contacte a 3M.

 Data de Fabrico

 Ver instruções de uso

 Aviso

 Limites de temperatura

 Humidade relativa máxima

ESPECIFICAÇÃO TÉCNICA

Conjunto para a cabeça G500

Peso: 242g (sem viseira de protecção)

INSTRUÇÕES DE LIMPEZA

O produto deve ser limpo regularmente com uma solução de detergente suave diluído em água morna.

ARMAZENAMENTO E TRANSPORTE

Não guarde o produto num local exposto a luz solar directa ou temperaturas elevadas. Quando não estiver a ser usado, deve ficar guardado num local fresco e escuro para evitar o envelhecimento do material.

O prazo de validade máximo recomendado do produto é de 5 anos a partir da data de fabrico.

A embalagem original é adequada para transportar o produto na União Europeia.

PEÇAS DE REPOSIÇÃO E ACESSÓRIOS

Consulte as instruções do utilizador da viseira de protecção transparente 3M™ ou da viseira de protecção de rede 3M™ para obter informações sobre viseiras de protecção compatíveis.

Código do produto	Descrição
HYG50	Faixa de transpiração, poliamida
V6*	Protectores oculares integrados

NOTA

Verifique sempre as marcações da viseira de protecção e da respectiva armação (figura 9) para assegurar que são compatíveis para utilizar em conjunto e que a classe de protecção é válida.



Κάλυμμα Κεφαλής 3M™ G500

Διαβάστε αυτές τις οδηγίες χρήσης σε συνδυασμό με τις οδηγίες χρήσης των Διάφανων Προσωπικών της 3M™ ή των Δικτυωτών Προσωπικών της 3M™, όπου θα βρείτε πληροφορίες:

- Εγκεκριμένοι συνδυασμοί προσωπίων
- Ανταλλακτικά

Δείτε όλες τις οδηγίες χρήσης και φυλάξτε τις για μελλοντική αναφορά.

ΠΡΟΟΡΙΖΟΜΕΝΗ ΧΡΗΣΗ

Το κάλυμμα κεφαλής 3M™ G500 με προσωπίδα, σχεδιάστηκε για την προστασία του χρήστη από κρούσεις στα μάτια και στο πρόσωπο, από εμπρός και από το πλάι.

3M™ Οι Δικτυωτές Προσωπίδες πληρούν τις απαιτήσεις του EN1731:2006,

Προστατευτικά Ματιών και προσώπου τύπου πλέγματος,

3M™ Οι Διάφανες Προσωπίδες πληρούν τις απαιτήσεις EN166:2001, Ατομική Προστασία Ματιών.

Εάν χρειαστεί, μπορεί να προσαρμοστεί εύκολα ένα μέσο προστασίας ακούς.

Μια ευρεία σειρά υποσπίδων 3M™ Peltor™ με προσάρτημα κράνους (P3E) είναι συμβατά και εγκεκριμένα για χρήση με το κάλυμμα κεφαλής 3M™ G500.

Για μονάδες εξασθένισης και σωστή τοποθέτηση, ανατρέξτε στις οδηγίες χρήσης των αντίστοιχων υποσπίδων.

⚠️ Ιδιαίτερη προσοχή πρέπει να δοθεί σε δηλώσεις προειδοποίησης, όταν επισημειώνονται

⚠️ ΠΡΟΕΙΔΟΠΟΙΗΣΕΙΣ

Να είστε πάντα σίγουροι ότι το προϊόν:

- Είναι κατάλληλο για την χρήση που το χρειάζεστε
- Εφαρμοσμένο σωστά
- Φοριέται καθ' όλη τη διάρκεια της έκθεσης
- Αντικαθίσταται όταν είναι απαραίτητο.

Η σωστή επιλογή, εκπαίδευση, χρήση και κατάλληλη συντήρηση είναι απαραίτητα, προκειμένου το προϊόν να προστατεύει το χρήστη από τους κινδύνους λόγω κρούσεων.

Η αποτυχία να ακολουθηθούν όλες οι οδηγίες για τη χρήση αυτών των προϊόντων προσωπικής προστασίας ή/και η αποτυχία να φορεθεί κατάλληλα το πλήρες προϊόν κατά τη διάρκεια όλων των περιόδων έκθεσης, μπορούν να έχουν επιπτώσεις στην υγεία του χρήστη, ασθένεια ή και μόνιμη ανικανότητα.

Εάν έχετε οποιοδήποτε αμφιβολίες για την καταλληλότητα του προϊόντος για την εργασία που κάνετε, θα πρέπει να συμβουλευτείτε έναν ιατρό εργασίας ή καλύτερα το τμήμα της 3M Hellas.

Ελέγξτε ότι το σύστημα είναι ολοκληρωμένο, χωρίς ζημιές και σωστά συναρμολογημένο. Οποιοδήποτε μέρη έχουν υποστεί βλάβη πρέπει να αντικατασταθούν με γνήσια ανταλλακτικά 3M πριν τη χρήση.

Γυαλιά προστασίας ενάντια σε σωματίδια υψηλής ταχύτητας που φοριούνται πέρα από τα τυποποιημένα οφθαλμολογικά γυαλιά, μπορούν να μεταβιβάσουν την ενέργεια του κτύπου και να γίνουν επικίνδυνα για τον χρήστη.

Αυτά τα προϊόντα μπορεί να υποστούν ζημιά από συγκεκριμένες χημικές ουσίες.

Το προϊόν μπορεί να προκαλέσει αλλεργική αντίδραση εάν έρθει σε επαφή με πολύ ευαίσθητο δέρμα.

Επικοινωνήστε με την 3M για περισσότερες πληροφορίες

ΕΓΚΡΙΣΕΙΣ

Τα προϊόντα αυτά είναι πιστοποιημένα σύμφωνα με τις Βασικές Απαιτήσεις Ασφαλείας της Ευρωπαϊκής Οδηγίας 89/686/EEC και φέρουν επομένως τη σήμανση CE.

Πιστοποιήσεις σύμφωνα με το Άρθρο 10, EC Type-Examination έχουν εκδοθεί για αυτά τα προϊόντα από το Finnish Institute of Occupational Health (FIOH), Töreluksenkatu 41aA, FIN-00250 Helsinki, Finland (Notified Body number 0403).

ΠΙΣΤΟΠΟΙΗΣΗ

Το κάλυμμα κεφαλής 3M™ G500 πληροί τα ακόλουθα πρότυπα:

Μοντέλο	Ευρωπαϊκό Πρότυπο	Σύμβολο	Πεδίο χρήσης	Μηχανική Αντοχή
G500	EN166:2001	BT	Σωματίδια υψηλής ταχύτητας σε ακραίες συνθήκες θερμοκρασίας	Κρούση μεσαίας έντασης
		A	Σωματίδια υψηλής ταχύτητας	Κρούση υψηλής έντασης
	EN1731:2006	F	Σωματίδια υψηλής ταχύτητας	Κρούση χαμηλής έντασης

Ανατρέξτε στις οδηγίες χρήσης της 3M™ Διάφανης Προσωπίδας ή της 3M™ Δικτυωτής Προσωπίδας για λεπτομέρειες σχετικά με το βαθμό προστασίας που προσφέρουν οι προσωπίδες.

⚠️ Εάν η προσωπίδα και το πλαίσιο δεν επισημειώνονται με το ίδιο σύμβολο, το χαμηλότερο επίπεδο ισχύει για ολόκληρο το προστατευτικό προσωπείο.

ΠΡΟΕΤΟΙΜΑΣΙΑ ΓΙΑ ΧΡΗΣΗ

Να επιθεωρείτε το προϊόν σχολαστικά πριν από κάθε χρήση. Να αντικαθιστάτε όσα εξαρτήματα εμφανίζουν σημάδια φθοράς, όπως γρατσουνιές ή ρυτίδες.

ΟΔΗΓΙΕΣ ΕΦΑΡΜΟΓΗΣ

Βλ. Εικόνες 1-8.

1. Οδηγίες τοποθέτησης για προσωπίδες
2. Οδηγίες τοποθέτησης για Προστατευτικές Ωσασπίδες
3. Οδηγίες τοποθέτησης για προσάρτηση του καλώδιου σε οποιοδήποτε προϊόν επικοινωνίας Peltor (με προσάρτημα κράνους P3E)
 - a) Αποσυνδέστε τον μάντα κεφαλής που βρίσκεται μπροστά
 - b) Τοποθετήστε το καλώδιο μέσα στο στήριγμα καλώδιου. Προσαρμόστε το καλώδιο ώστε να ισοκατανέμεται το μήκος του και στις δύο υποσπίδες
 - c) Ασφαλίστε το καλώδιο χρησιμοποιώντας τα σημεία στερέωσης και στις δύο πλευρές
4. Οδηγίες τοποθέτησης για την αντιδρωτική ταινία HYG50
5. Οδηγίες τοποθέτησης Ενσωματωμένων Γυαλιών Προστασίας V6*

Ρυθμίστε το μέγεθος. Υπάρχουν 3 διαφορετικοί τρόποι για την επίτευξη μιας σωστής τοποθέτησης:

6. 3 ρυθμίσεις για ρύθμιση του ύψους
7. Ρύθμιση του μήκους του μάντα επάνω από το κεφάλι
8. Ρύθμιση του μάντα κεφαλής με τη ρύθμιση του κομμυτίου για τοποθέτηση χωρίς άσκηση υπερβολικής πίεσης στο κεφάλι

ΣΗΜΑΝΣΗ

Βλ. Εικόνα 9. για τις επισημάνσεις της προσωπίδας και του πλαισίου.

1. Κατασκευαστής
 2. Σήμανση CE
 3. Ευρωπαϊκό πρότυπο, πεδίο χρήσης και σύμβολο για κλάση προστασίας από κρούσεις
 4. Προσδιορισμός τύπου προσωπίδας
 5. Προσδιορισμός τύπου πλαισίου
- ΣΗΜΕΙΩΣΗ:** Ενδέχεται να υπάρχουν και άλλες διεθνείς επισημάνσεις (π.χ. ANSI, CSA). Για περισσότερες πληροφορίες επικοινωνήστε με την 3M.

Ημερομηνία Παρασκευής

Δείτε τις Οδηγίες Χρήσεως.

Προειδοποίηση

Διαβάθμιση Θερμοκρασίας

Ανώτατη Σχετική Υγρασία

ΤΕΧΝΙΚΕΣ ΠΡΟΔΙΑΓΡΑΦΕΣ

Κάλυμμα κεφαλής G500

Βάρος: 242g (χωρίς προσωπίδα)

ΟΔΗΓΙΕΣ ΚΑΘΑΡΙΣΜΟΥ

Το προϊόν θα πρέπει να καθαρίζεται τακτικά, με τη χρήση ήπιου διαλύματος καθαριστικού σε ζεστό νερό.

ΑΠΟΘΗΚΕΥΣΗ ΚΑΙ ΜΕΤΑΦΟΡΑ

Να μην αποθηκεύετε το προϊόν σε άμεσο ηλιακό φως ή σε υψηλές θερμοκρασίες. Όταν δεν χρησιμοποιείται, θα πρέπει να αποθηκεύεται σε δροσερό, σκοτεινό χώρο, για να αποφευχθεί η φθορά του υλικού.

Η συνιστώμενη μέγιστη διάρκεια ζωής του προϊόντος είναι 5 έτη από την ημερομηνία κατασκευής.

Η αρχική συσκευασία είναι κατάλληλη για μεταφορά σε χώρες της Ευρωπαϊκής Ένωσης.

ΑΝΤΑΛΛΑΚΤΙΚΑ ΚΑΙ ΑΞΕΣΟΥΑΡ

Ανατρέξτε στις οδηγίες χρήσης των 3M™ Διάφανων Προσωπικών ή της 3M™ Δικτυωτών Προσωπικών για λεπτομέρειες σχετικά με τις συμβατές προσωπίδες.

Κωδικός Προϊόντος	Περιγραφή
HYG50	Αντιδρωτική Ταινία, πολυαμιδίο
V6*	Ενσωματωμένα Γυαλιά Προστασίας

ΣΗΜΕΙΩΣΗ:

Να ελέγχετε πάντοτε τις επισημάνσεις της προσωπίδας και του πλαισίου της (εικόνα 9) για να διασφαλιστεί η συμβατότητά τους, ώστε να χρησιμοποιηθούν μαζί, καθώς και το ποια κλάση προστασίας είναι έγκυρη.



Zestaw nagłowny 3M™ G500

Niniejszą instrukcję prosimy czytać w połączeniu z instrukcją użytkowania przezroczystej osłony twarzy 3M™ lub siatkowej osłony twarzy 3M™, w której znajdują się informacje na temat:

- zatwierdzonych zestawów z osłonami twarzy
- części zamiennych

Zapoznaj się ze wszystkimi instrukcjami i zachowaj je do dalszego wykorzystania.

WŁAŚCIWE UŻYCIĘ

Zestaw nagłowny 3M™ G500 z osłoną twarzy zapewnia użytkownikowi ochronę twarzy i oczu przed uderzeniami, zarówno z przodu, jak i z boku.

Siatkowe osłony twarzy 3M™ spełniają wymagania normy EN1731:2006 – Siatkowe ochronniki oczu i twarzy.

Przezroczyste osłony twarzy 3M™ spełniają wymagania normy EN166:2001 – Indywidualna ochrona oczu.

W razie potrzeby do zestawu można w łatwy sposób dołączyć ochronniki słuchu.

Do użytku z zestawem nagłownym 3M™ G500 dostępny jest szeroki asortyment kompatybilnych i zatwierdzonych ochronników słuchu 3M™ Peltor™ z mocowaniem nahełmowym (P3E).

Wskaźnik tłumienia i wskaźniki dotyczące właściwego dopasowywania sprzętu znajdują się w instrukcji użytkowania danych ochronników słuchu.

⚠ Należy zwrócić szczególną uwagę na ostrzeżenia.

⚠ OSTRZEŻENIA

Należy zawsze upewnić się, że produkt jest:

- Odpowiednio dobrany do występującego zagrożenia,
- Właściwie dopasowany,
- Noszony przez cały czas narażenia na działanie czynnika szkodliwego,
- Wymieniany gdy zajdzie taka potrzeba.

Właściwą ochronę przed uderzeniami zapewni odpowiedni dobór produktu, przeszkolenie użytkownika w zakresie obsługi produktu oraz właściwe użytkowanie i konserwacja produktu.

Nie przestrzeganie wszystkich instrukcji użytkowania tych środków ochrony indywidualnej i / lub nieprawidłowe noszenie kompletnego produktu podczas całego okresu narażenia na działanie czynnika szkodliwego może negatywnie wpłynąć na zdrowie użytkownika, doprowadzić do chorób zagrażających zdrowiu lub życiu lub przyczynić się do trwałego kalectwa.

Dla właściwego użytkowania produktów należy przestrzegać lokalne przepisy, stosować się do informacji zawartych w instrukcjach, w przypadku jakichkolwiek wątpliwości należy skontaktować się z pracownikiem działu BHP lub przedstawicielem 3M.

Sprawdź czy sprzęt jest kompletny, nieuszkodzony, prawidłowo skompletowany. Części uszkodzone lub wadliwe należy wymienić przed użyciem sprzętu.

Ochronniki wzroku noszone przed uderzeniami i cząstek o dużej prędkości na okularach korekcyjnych mogą przenosić energię uderzenia, powodując zagrożenie dla użytkownika.

Pewne substancje chemiczne mogą spowodować uszkodzenie tych produktów.

U osób o bardzo wrażliwej skórze mogą wystąpić reakcje alergiczne po zetknięciu się skóry z niniejszym produktem.

W celu uzyskania dodatkowych informacji skontaktuj się z 3M.

ZATWIERDZENIA

Ten produkt spełnia Podstawowe Wymogi Bezpieczeństwa zawarte w Dyrektywie Europejskiej 89/686/EEC (Dyrektywa Środków Ochrony Indywidualnej) i jest oznaczony znakiem CE.

Produkt ten jest certyfikowany zgodnie z wymaganiami zawartymi w Artykule 10, certyfikat oceny typu WE został wydany przez: Finnish Institute of Occupational Health (FIOH), Topeliuksenkatu 41aA, FIN-00250 Helsinki, Finlandia (jednostka notyfikowana nr 0403).

CERTYFIKACJA

Zestaw nagłowny 3M™ G500 spełnia następujące wymagania:

Model	Norma europejska	Symbol	Zakres użycia	Wytrzymałość mechaniczna
G500	EN166:2001	BT	Cząstki o dużej prędkości w skrajnych temperaturach	Uderzenia o średniej energii
		A	Cząstki o dużej prędkości	Uderzenia o wysokiej energii
	EN1731:2006	F	Cząstki o dużej prędkości	Uderzenia o niskiej energii

Szczegóły dotyczące stopnia ochrony zapewnianego przez przezroczystą osłonę twarzy 3M™ lub siatkową osłonę twarzy 3M™ znajdują się w instrukcji użytkowania tych osłon.

⚠ Jeżeli osłona twarzy i oprawka nie są oznaczone takim samym symbolem, dla całego tworzonego przez nie ochronnika twarzy należy złożyć najniższy poziom ochrony.

PRZYGOTOWANIE PRZED UŻYCIEM

Przed każdym użyciem produkt należy dobrze obejrzeć. Wszelkie części, na których widoczne są oznaki użycia, np. zarysowania lub pęknięcia, należy wymienić.

INSTRUKCJA DOPASOWANIA

Zob. rys. 1-8.

1. Instrukcja montażu osłony twarzy
2. Instrukcja montażu ochronników słuchu
3. Instrukcja montażu kabla produktów komunikacyjnych Peltor (z mocowaniem nahełmowym P3E)
 - a) Odpiąć z przodu taśmę nagłowną
 - b) Umieścić kabel w uchwycie. Wyregulować długość kabla w taki sposób, aby odcinki biegnące do każdego z nasłuchiwaczy były tej samej długości
 - c) Zabezpieczyć kabel za pomocą punktów mocujących po obu stronach
4. Instrukcja montażu opaski przeciwpotnej HYG50
5. Instrukcja montażu zintegrowanych okularów ochronnych V6*

Regulacja dopasowania. Sprzęt można właściwie dopasować na 3 różne sposoby:

6. 3-stopniowa regulacja wysokości zawieszania
7. Regulacja długości taśmy mocującej na głowie
8. Regulacja taśmy nagłownia przy użyciu pokrętała bez wywierania zbyt dużego nacisku na głowę

OZNACZENIA

Oznaczenia osłony twarzy i oprawki znajdują się na rys. 9.

1. Producent
 2. Znak CE
 3. Norma europejska, zakres użycia oraz symbol klasy ochrony przed uderzeniem
 4. Oznaczenie typu osłony twarzy
 5. Oznaczenie typu oprawki
- UWAGA: na produkcie mogą znajdować się innego rodzaju międzynarodowe oznaczenia (np. ANSI, CSA). W celu uzyskania dodatkowych informacji prosimy o kontakt z 3M.



Data produkcji



Zapoznaj się z instrukcjami użytkowania.



Ostrzeżenie



Zakres temperatur



Maksymalna wilgotność względna

SPECYFIKACJA TECHNICZNA

Zestaw nagłowny G500

Waga: 242g (bez osłony twarzy)

INSTRUKCJE DOTYCZĄCE CZYSZCZENIA

Produkt należy regularnie czyścić za pomocą roztworu ciepłej wody z łagodnym detergentem.

PRZECHOWYWANIE I TRANSPORT

Produktu nie należy przechowywać w miejscach bezpośrednio następcznych ani w wysokiej temperaturze.

Jeżeli produkt nie jest używany należy go przechowywać w chłodnym i ciemnym miejscu, aby zapobiec starzeniu się materiału.

Zalecany maksymalny okres przechowywania produktu wynosi 5 lat od daty produkcji.

Oryginalne opakowanie produktu jest odpowiednie do jego transportowania na terenie UE.

CZĘŚCI ZAMIENNE I AKCESORIA

Szczegóły dotyczące kompatybilnych osłon twarzy znajdują się w instrukcji użytkowania siatkowej osłony twarzy 3M™ lub przezroczystej osłony twarzy 3M™.

Kod produktu	Opis
HYG50	Opaska przeciwpotna, poliamid
V6*	Zintegrowane okulary ochronne

UWAGA

Oznaczenia osłony twarzy i oprawki osłony twarzy (rys. 9) należy zawsze sprawdzić, aby mieć pewność, iż są ze sobą kompatybilne i można ich używać w zestawie oraz by wiedzieć, która klasa ochrony ma zastosowanie.



3M™ G500 típusú fejréz

Kérjük, olvassa el a 3M™ vizítiszta- vagy 3M™ hálós arcvédővel kapcsolatos használati utasításokat, melyben a következő információk találhatók:

- Arcvédők minősített kombinációi
- Alkatrészek

Az összes utasítást leírás őrizze meg a későbbi hivatkozás céljára!

ALKALMAZHATÓSÁG

A 3M™ G500 típusú fejréz az arcvédővel úgy lett kialakítva, hogy viselője szemét és arcát megvédje az elülső- vagy oldalsó irányból érkező becsapódásokkal szemben.

A 3M™ típusú hálós arcvédő megfelel az EN 1731:2006 szabvány (hálós szem- és arcvédők) követelményeinek.

A 3M™ típusú vizítiszta arcvédő megfelel az EN 166:2001 szabvány (egyéni szemvédő eszközök) követelményeinek.

Szükség esetén könnyű hallásvédőt csatlakoztatni a fejrézhez.

A sisakcsatlakozással (P3E) rendelkező 3M™ Peltor™ típusú fültekó széles választéka kompatibilis, és minősített kombinációt alkot a 3M™ G500 típusú fejrézzel együtt használva.

A zajcsillapítási értékek és a megfelelő felhelyezés tekintetében olvassa el a fültekó használati utasítását is!

⚠ Kérjük, fordítson kiemelt figyelmet a használati útmutató "Figyelem" részében leírtakra.

⚠ FIGYELEM!

Minden esetben győződjön meg arról, hogy a termék:

- alkalmas a feladatra;
- megfelelően illeszkedik;
- a munka teljes ideje alatt viselik;
- amikor szükséges, kicserélik.

A megfelelő kiválasztás, oktatás, használat és a megfelelő karbantartás elengedhetetlenek ahhoz, hogy a termék megfelelő védelmet nyújtson viselőjének a külső behatásokkal szemben.

A termékek használatára vonatkozó bármely utasítás be nem tartása, és/vagy az egyéni védőeszköz viselésének elmulasztása az expozíció teljes ideje alatt káros hatással lehet a viselő egészségére, súlyos betegséget vagy tartós munkaképtelenséget okozhat.

A megfelelő és szabályszerű használatnál kapcsolatban kövesse a helyi előírásokat, illetve az útmutatóban leírtakat, konzultáljon a helyi 3M képviselővel! (A címeiket és telefonszámokat ebben az útmutatóban találja.)

Ellenőrizze, hogy a készüléket helyesen szerelte össze, és minden alkatrésze sérülésmentes! Bármelyik hibás vagy sérült elemet csak eredeti 3M alkatrészszel szabad kicserélni.

A szemvédők - a hagyományos látásjavító szemüveggel történő együttes viselés során - a nagy sebességű részecskék becsapódásakor továbbíthatják az energiát, így sérülést okozhatnak a viselőnek.

Bizonyos vegyi anyagok károsíthatják ezeket a termékeket.

A termék bőrel érintkezve egyeseknél allergiás reakciókat válthat ki.

Amennyiben további információra van szüksége, kérjük, lépjen kapcsolatba a 3M helyi képviselőjével!

MINŐSÍTÉSEK

Ezek a termékek megfelelnek a 89/686/EGK irányelv egyéni védőeszközökre vonatkozó előírásainak, és így CE jelöléssel rendelkeznek.

A termékek az Európai Direktíva 10-es cikkelye szerinti típusvizsgálattal rendelkeznek, melyet a következő minősített intézet vizsgált: Finnish Institute of Occupational Health (FIOH), Topeliuksenkatu 41aA, FIN-00250 Helsinki, Finland (notifikációs szám: 0403).

TANUSÍTVÁNY

A 3M™ G500 típusú fejréz megfelel az alábbi követelményeknek:

Típus	Európai szabvány	Jelölés	Felhasználási terület	Mechanikai szilárdság
G500	EN166:2001	BT	Nagy sebességű részecskék szélsőséges hőmérsékleteken	Közepes energiájú becsapódás
		A	Nagy sebességű részecskék	Nagy energiájú becsapódás
	EN1731:2006	F	Nagy sebességű részecskék	Alacsony energiájú becsapódás

Az arcvédő által nyújtott védelem részleteivel kapcsolatban, kérjük, olvassa el a 3M™ típusú vizítiszta arcvédő vagy a 3M™ típusú hálós arcvédő használati utasítását is!

⚠ Ha az arcvédő és a keret nem ugyanazzal a szimbólummal van megjelölve, akkor a teljes arcvédő eszközre az alacsonyabb védelmi szint vonatkozik.

A HASZNÁLAT ELŐKÉSZÍTÉSE

Használat előtt mindig szemrevételezze alaposan a terméket. Cseréljen ki minden olyan részt, mely sérülés, például karcolás vagy repedés jeleit mutatja!

ILLESZTÉS

Lásd a következő ábrákat: 1-8.

1. Összeszerelési útmutató arcvédőkhöz
2. Összeszerelési útmutató fültekóhoz
3. Utmutató bármilyen (P3E típusú sisakcsatlakozóval ellátott) Peltor kommunikációs termék kábelének csatlakoztatásához.
 - a) Csatolja le a fejpántot elől!
 - b) Helyezze a kábelt a kábeltartóba. Úgy igazítsa a kábelt, hogy ugyanolyan hosszú legyen mindkét oldalon levő fültekónál.
 - c) Rögzítse a kábelt a mindkét oldalon megtalálható rögzítő pontoknál!
4. Utmutató a HYG50 típusú izzadságszalag felszereléséhez
5. Utmutató a V6* típusú védőszemüveg felszereléséhez

Illeszkedés beállítása. 3-féle módon állítható be a megfelelő illeszkedés:

6. 3-féle magasság-beállítás
7. A fej feletti pánt hosszának beállítása
8. A fejpánt beállítása a gombbal, hogy túlzott mértékű nyomás nélkül illeszkedjen a fejhez.

JELÖLÉSEK

Az arcvédő és a keret jelöléseit lásd a 9. ábrán.

1. Gyártó
2. CE jelölés
3. Európai szabvány, felhasználási terület, és a becsapódás elleni védelem osztályának jelölése
4. Arcvédő típusmegjelölése
5. Keret típusmegjelölése

MEGJEGYZÉS: Egyéb globális jelölések (pl. ANSI, CSA) jelen lehetnek. További információkért, kérjük, lépjen kapcsolatba a 3M helyi képviselőjével!

Gyártás dátuma:

Lásd a használati utasítást!

Figyelem!

Tárolási hőmérséklet

Maximális relatív páratartalom

MŰSZAKI SPECIFIKÁCIÓ

G500 típusú fejréz

Súly: 242g (arcvédő nélkül)

TISZTÍTÁS

A terméket rendszeres időközönként, enyhe mosószeres meleg vízzel tisztítsa.

TÁROLÁS ÉS SZÁLLÍTÁS

Ne tárolja a terméket közvetlen napfénynek és magas hőmérsékleteknek kitéve! Használaton kívül tárolja a terméket hűvös, sötét helyen, hogy megelőzhető legyen az anyag öregedése.

A termék javasolt maximális tárolási élettartama a gyártás időpontjától számítva 5 év. A termék eredeti csomagolása alkalmas az Európai Közösség területén történő szállításra.

PÓTKATRÉSZEK ÉS TARTOZÉKOK

A kompatibilis arcvédők részleteivel kapcsolatban olvassa el a 3M™ vizítiszta arcvédő vagy a 3M™ hálós arcvédő használati utasítását is!

Termékkód	Megnevezés
HYG50	Izzadságszalag, poliamid
V6*	Integrált védőszemüveg

MEGJEGYZÉS

Mindig ellenőrizze az arcvédő és a keret jelöléseit (9. ábra), így meggyőződhet arról, hogy kompatibilisek-e egymással, és együtt milyen védelmi osztályba tartoznak.



Náhlavní souprava 3M™ G500

Přečtěte si prosím tento návod k použití spolu s návodem pro příslušný čirý obličejový štít 3M™ či síťový obličejový štít 3M™, kde najdete dodatečné informace o:

- Schválené kombinace obličejových štítů
- Náhradní díly

Přečtěte si všechny návody k použití a uložte je pro případ budoucí potřeby.

ÚČEL POUŽITÍ

Náhlavní souprava 3M™ G500 s obličejovým štítem je konstruována k ochraně nositele proti nárazům na oči a obličej, zepředu i ze strany.

Síťové obličejové štíty 3M™ splňují požadavky směrnice EN1731:2006 pro ochranu zraku a obličejové pletivového typu.

Čiré obličejové štíty 3M™ splňují požadavky směrnice EN166:2001 pro osobní ochranu zraku.

V případě potřeby lze snadno připojit ochranu sluchu.

Síťová ochrana sluchu 3M™ Peltor™ s přípevněním helmy (P3E) je kompatibilní a schválená pro použití s náhlavním soupravou 3M™ G500.

Pro hodnoty tlumení a správné přípevnění viz příslušné pokyny pro uživatele týkající se ochrany sluchu.

⚠ Zvláštní pozornost je třeba věnovat výstražným nápisům, pokud jsou uvedeny.

⚠ UPOZORNĚNÍ

Vždy se ujistěte, že kompletní výrobek je:

- vhodný pro danou aplikaci;
- správně nasazen;
- nošen po celou dobu expozice;
- vyměněn, když je potřeba.

Pouze při správném výběru produktu, zaškolení, používání a odpovídající údržbě produktu může být uživatel chráněn před rizikem úrazu. Nedodržování návodu k použití těchto osobních ochranných pomůcek jako celku, příp. nesprávné používání výrobku jako celku vždy po dobu expozice může mít nepříznivý vliv na zdraví uživatele, vést k vážnému či životu nebezpečnému onemocnění či trvalé pracovní neschopnosti.

Pro správné používání ochranných prostředků se počíte o místních hygienických předpisech, pečlivě studujte veškeré dostupné informace nebo kontaktujte zástupce 3M, odborníka na bezpečnost práce (viz. kontaktní údaje).

Zkontrolujte, je-li ochranný prostředek kompletní, nepoškozený a správně sestavený.

Všechny poškozené nebo nefunkční části je před dalším použitím potřeba nahradit novými originálními díly 3M.

Ochrana očí před vysokorychlostními částicemi nošenými přes standardní dioptrické brýle mohou přenést nárazovou energii a ohrozit pak uživatele.

Určité chemikálie mohou způsobit poškození těchto produktů.

Produkt může způsobit alergické reakce při kontaktu s velmi citlivou pokožkou.

Další informace si vyžádejte u společnosti 3M.

SCHVÁLENÍ

Tyto produkty splňují základní bezpečnostní požadavky podle směrnice 89/686/EEC

(nařízení o osobních ochranných prostředcích) a jsou označeny symbolem CE.

Výrobek byl certifikován podle Clanku 10, EC o Typové zkoušce zkušebnou Finský institut bezpečnosti práce (FIOH), Topeliuksenkatu 41aA, FIN-00250 Helsinki, Finland (notifikovaný orgán č. 0403).

CERTIFIKACE

Náhlavní souprava 3M™ G500 splňuje následující požadavky:

Model	Evropská norma	Symbol	Oblast použití	Mechanická síla
G500	EN166:2001	BT	Vysokorychlostní částice při extrémních teplotách	Náraz se střední energií
		A	Vysokorychlostní částice	Náraz s vysokou energií
	EN1731:2006	F	Vysokorychlostní částice	Náraz s nízkou energií

Podrobnosti o ochraně poskytované obličejovým štítem viz návod pro uživatele čirých obličejových štítů 3M™ nebo pletivových obličejových štítů 3M™.

⚠ Pokud není obličejový štít a rám označen stejným symbolem, vztahuje se na kompletní ochranu obličej nejnižší úroveň.

PŘÍPRAVA K POUŽITÍ

Před každým použitím produkt pečlivě zkontrolujte. Vyměňte části, které mají známky poškození, jako jsou škrábance nebo praskliny.

POKyny PRO NAsAZENÍ

Viz obrázky 1-8.

1. Pokyny k přípevnění obličejových štítů
2. Pokyny k přípevnění ochrany sluchu
3. Pokyny k přípevnění komunikačních produktů Peltor (s přípevněním helmy P3E)
 - a) Odpojte náhlavní pásek vpředu
 - b) Umístěte kabel do držáku kabelu. Přizpůsobte kabel tak, aby byl k oběma sluchátkům stejně dlouhý
 - c) Zjistěte kabel pomocí upevňovacích bodů na obou stranách
4. Pokyny k přípevnění čelenky HYG50
5. Pokyny k přípevnění integrované ochrany zraku V6*

Nastavte si velikost. Existují 3 různé způsoby, jak docílit správné velikosti:

6. 3 nastavení pro přizpůsobení na výšku
7. Přizpůsobení délky pásku přes hlavu
8. Přizpůsobení náhlavního pásku s použitím knoflíku bez nadměrného tlaku na hlavu

ZNAČENÍ

Označení obličejových štítů a rámu viz obrázek 9.

1. Výrobce
2. Označení CE
3. Evropský standard, oblast použití a symbol třídy ochrany proti nárazu
4. Označení typu obličejové masky
5. Označení typu rámu

POZNÁMKA: Mohou se vyskytovat jiná obecná označení (např. ANSI, CSA). Více informací získáte od společnosti 3M.

- Datum výroby
- Přečtěte si prosím příložený návod k použití.
- Varování
- Teplota
- Maximální relativní vlhkost

TECHNICKÉ SPECIFIKACE

Náhlavní souprava G500

Hmotnost: 242g (bez obličejového štítu)

INSTRUKCE PRO ČISTĚNÍ

Produkt pravidelně čistěte pomocí jemného roztoku saponátu v teplé vodě.

SKLADOVÁNÍ A PŘEPRAVA

Neskladujte produkt na přímém slunečním světle ani při vysokých teplotách.

Když produkt nepoužíváte, uložte jej na chladném, tmavém místě, aby se materiál neopotreboval.

Doporučená délka životnosti produktu je 5 let od data výroby.

Originální balení je vhodné k přepravě v rámci celého Evropského hospodářského společenství.

NÁHRADNÍ DÍLY A PŘÍSLUŠENSTVÍ

Podrobnosti o ochraně poskytované obličejovým štítem viz návod pro uživatele čirých obličejových štítů 3M™ nebo síťových štítů 3M™.

Kód produktu	Popis
HYG50	Čelenka, polyamid
V6*	Integrovaná ochrana zraku

POZNÁMKA

Vždy kontrolujte označení obličejového štítu a rámu obličejového štítu (obrázek 9), abyste se ujistili, že jsou kompatibilní pro společné použití a která třída ochrany je platná.



Držiak 3M™ G500

Tento návod na použitie si prečítajte spoločne s návodom na použitie priehľadného ochranného štítu 3M™ alebo ochranného štítu so sieťkou 3M™, v ktorom nájdete informácie týkajúce sa týchto oblastí:

- Schválené kombinácie ochranných štítov
- Náhradné diely

Celý návod na použitie si prečítajte a uchovajte pre prípad ďalšej potreby.

PLÁNOVANÉ POUŽITIE

Držiak s ochranným štítom 3M™ G500 sú navrhnuté na ochranu používateľa pred zasiahnutím očí a tváre z prednej aj bočnej strany. 3M™ ochranné štíty so sieťkou spĺňajú požiadavky normy EN 1731:2006 – Sieťované chrániče očí a tváre.

Priehľadné ochranné štíty 3M™ spĺňajú požiadavky normy EN 166:2001 – Osobné prostriedky na ochranu očí.

V prípade potreby možné jednoducho nasadiť chrániče sluchu.

S držiakom 3M™ G500 je kompatibilná a schválená na použitie široká škála slúchadlových chráničov sluchu 3M™ Peltor™ s nastavcom na prilbu (P3E).

Hodnoty útlmu a pokyny na správne nasadenie nájdete v príslušnom návode na použitie slúchadlových chráničov sluchu.

⚠ Zvýšenú pozornosť venujte upozorneniam, pri ktorých je výstražný symbol.

⚠ UPOZORNENIA

Pred použitím sa vždy uistite, či je výrobok:

- vhodný pre zamýšľané použitie;
- správne nasaadený;
- používaný počas celej doby, kedy ste vystavený nebezpečnému prostrediu;
- nahradený novým, ak je to potrebné.

Správny výber, skolenie, použitie a náležitá údržba sú nevyhnutné pre adekvátnu ochranu užívateľa voči nárazom.

Nerešpektovanie pokynov o správnom používaní osobných ochranných pracovných prostriedkov, respektíve ich nesprávna aplikácia v čase, keď je užívateľ vystavený škodlivému prostrediu, môže mať nepriaznivý dopad na jeho zdravie, zapríčiniť život ohrozujúce ochorenie, alebo viesť k trvalej invalidite.

V záujme vhodného a správneho použitia, dodržiavajte miestne nariadenia, využite všetky dostupné informácie, alebo kontaktujte miestne zastúpenie 3M (Vajnorská 142, 831 04 Bratislava, www.3Mcoop.sk, innovation.sk@mmm.com, 02/49 105 211).

Skontrolujte prístroj, či je kompletný, či nie je poškodený, či je správne zostavený. Poškodené alebo chýbajúce časti musia byť nahradené originálnymi 3M náhradnými dielmi ešte pred použitím.

Ochranné okuliare poskytujú ochranu voči rýchlo letiacim časticiam. Pokiaľ sú nasadené na dioptrické okuliare, môžu preniesť energiu nárazu, a tým spôsobiť riziko pre užívateľa.

Určité chemické látky môžu poškodiť tieto výrobky.

Výrobok môže spôsobiť alergickú reakciu pri kontakte s veľmi citlivou pokožkou.

Pre viac informácií, kontaktujte prosím miestne zastúpenie 3M.

SCHVÁLENIA

Výrobky spĺňajú požiadavky nariadenia Európskeho spoločenstva č. 89/686/EEC (Nariadenie o osobných ochranných pracovných prostriedkoch) a majú značenie CE. Certifikáciu podľa článku 10, EC typová skúška, vydal: Fínsky inštitút pre ochranu zdravia pri práci (FIOH), Topeliksenskatu 41aA, FIN-00250 Helsinki, Fínsko (autorizovaná skúšobňa číslo 0403).

CERTIFIKÁCIA

Držiak 3M™ G500 spĺňa nasledujúce požiadavky:

Model	Európska norma	Symbol	Oblasť použitia	Mechanická pevnosť
G500	EN166:2001	BT	Rýchlo sa pohybujúce častice pri extrémnych teplotách	Stredná energia nárazu
		A	Rýchlo sa pohybujúce častice	Vysoká energia nárazu
	EN1731:2006	F	Rýchlo sa pohybujúce častice	Nízka energia nárazu

Podrobnosti o ochrane, ktorú poskytujú priehľadný ochranný štít 3M™ alebo ochranný štít so sieťkou 3M™, nájdete v návode na použitie týchto krytov.

⚠ Ak nie je ochranný štít a rám označený rovnakým symbolom, celému chrániču tváre je priradená najnižšia úroveň.

PRÍPRAVA NA POUŽITIE

Pred každým použitím výrobok dôkladne skontrolujte. Vymeňte všetky časti, ktoré vykazujú znaky poškodenia (napríklad škrabance alebo praskliny).

POKyny NA NASADENIE

Pozri obrázky 1-8.

1. Návod na nasadenie ochranných štítov
2. Návod na nasadenie slúchadlových chráničov sluchu
3. Návod na pripojenie káblu ľubovoľného komunikačného riešenia Peltor (s nastavcom na prilbu P3E)
 - a) Odpojte hlavový popruh na prednej strane.
 - b) Umiestnite kábel do držiaka káblov. Prispôsobte kábel tak, aby bol do obidvoch slúchadlových chráničov zapojený kábel rovnakej dĺžky.
 - c) Zaisťujte kábel pomocou upevňovacích bodov na obidvoch stranách.
4. Návod pre potný pásik HYG50
5. Návod pre integrované ochranné okuliare V6*

Nasadenie. Existujú 3 rôzne spôsoby, ako dosiahnuť správne nasadenie:

6. Tri nastavenia na úpravu výšky
7. Úprava dĺžky hlavového pásu
8. Nastavenie hlavového popruhu pomocou otočného mechanizmu bez nadmerného tlaku na hlavu

ZNAČENIA NA VÝROBKU

Označenia ochranného štítu a rámu nájdete na obrázku 9.

1. Výrobca
 2. Označenie CE
 3. Európska norma, oblasť použitia a symbol triedy ochrany pred nárazmi
 4. Typové označenie ochranného štítu
 5. Typové označenie rámu
- POZNAMKA:** Môžu byť uvedené aj ďalšie globálne označenia (napr. ANSI, CSA). Ďalšie informácie vám poskytne spoločnosť 3M.



Dátum výroby

Vid' návod na použitie.

Varovanie

Teplotné rozpätie

Maximálna relatívna vlhkosť

TECHNICKÉ ŠPECIFIKÁCIE

Držiak G500

Hmotnosť: 242g (bez ochranného štítu)

POKyny NA ČISTENIE

Výrobok pravidelne čistite jemným čistiacim prostriedkom a teplou vodou.

SKLADOVANIE A PREPRAVA

Výrobok neskladujte na priamom svetle ani pri vysokých teplotách.

Ak výrobok nepoužívate, uskladnite ho na chladnom a tmavom mieste, aby ste zabránili starnutiu materiálu.

Odpodúčaný maximálny čas skladovania tohto výrobku je 5 rokov odo dňa výroby.

Na prenos zariadenia v rámci celej Európskej únie je vhodné originálne balenie od výrobku.

NÁHRADNÉ DIELY A PRÍSLUŠENSTVO

Podrobnosti o kompatibilných ochranných štítoch nájdete v návode na použitie priehľadného ochranného štítu 3M™ alebo ochranného štítu so sieťkou 3M™.

Kód výrobku	Popis
HYG50	Potný pásik, polyamid
V6*	Integrované ochranné okuliare

POZNAMKA:

Vždy skontrolujte označenie ochranného štítu a jeho rámu (obr. 9), aby ste sa uistili, že sú kompatibilné na spoločné používanie, a zistili platnosť ochrannej triedy.



3M™ G500 pokrivalo

Prosimo, da ta navodila preberete skupaj z navodili za uporabo zaščite za obraz 3M™ ali mrežaste zaščite za obraz 3M™, kjer boste našli informacije o:

- Odobrenih kombinacijah zaščite za obraz
- Nadomestnih delih

Poglejte vsa navodila za uporabo in jih shranite za bodoče reference.

NAMEN UPORABE

Pokrivalo 3M™ G500 z zaščito za obraz je namenjena zaščiti osebe pred udarci v oči in obraz od spredaj in s strani.

3M™ mrežasta zaščita za obraz ustreza zahtevam standarda SIST EN1731:2007, mrežasta zaščita za obraz in oči.

3M™ prozorna zaščita za obraz ustreza zahtevam standarda SIST EN166:2002. Osebnno varovanje oči.

Če je potrebno, lahko enostavno pritrdite zaščito za sluh.

Sirok spekter glušnikov 3M™ Peltor™ z naglavnimi nastavki (P3E) je združljiv in odobren za uporabo s pokrivalom 3M™ G500.

Za stanjšanje in ustrezno namestitev si ogledajte priložena navodila za uporabo glušnikov. **⚠ Bodite posebej pozorni na opozorila, kjer je to nakazano.**

⚠ OPOZORILA

Vedno se prepričajte, da je celoten izdelek:

- primeren za uporabo;
- pravilno nameščen;
- nošen skozi celoten čas izpostavljenosti;
- zamenjan, ko je to potrebno.

Pravilna izbira, usposabljanje, uporaba in vzdrževanje izdelka so ključni elementi za zaščito osebe, ki nosi varovalno opremo, pred nevarnostmi, kot so trki.

V primeru, da ne upoštevate vseh navodil za uporabo te osebne varovalne opreme in/ali ne nosite zaščite skozi celoten čas izpostavljenosti nevarnosti, lahko pride do resnih učinkov na vaše zdravje, kar lahko vodi do hudih ali življenjsko nevarnih obolenj ali do trajne nezmožnosti.

Za ustreznost in pravilno uporabo sledite lokalnim predpisom, upoštevajte vse dane informacije ali kontaktirajte varnostnega strokovnjaka ali vaše lokalno 3M predstavništvo (3M (East) AG, Podružnica v Ljubljani, Cesta v Gorice 8, 1000 Ljubljana, tel.: 01 2003 630, faks: 01 2003 666, e-pošta: innovation.si@mmm.com). Preverite, če je naprava cela, nepoškodovana in pravilno sestavljena. Kakršni koli poškodovani ali okvarjeni deli se morajo pred ponovno uporabo nadomestiti z originalnimi 3M rezervnimi deli.

Očala, ki ščitijo pred delci visokih hitrosti in jih uporabnik nosi preko korekcijskih očal, lahko prenesejo moč udarca in tako poškodujejo uporabnika.

Nekatere kemikalije lahko poškodujejo te izdelke.

Izdelek lahko povzroči alergične reakcije ob stiku z zelo občutljivo kožo.

Za dodatne informacije kontaktirajte 3M.

ODOBRITVE

Ti izdelki so v skladu z zahtevami European Community Directive 89/686/EEC (direktiva o osebni varovalni opremi) in so zato označeni s CE.

Certifikat pod člankom 10. EC Type-Examination, je bil izdan za te izdelke s strani Finski inštitut za varovanje zdravja pri delu (FIOH), Topeliuksenkatu 41aA, FIN-00250 Helsinki, Finska (števila prijava organa 0403).

CERTIFIKACIJA

Pokrivalo 3M™ G500 ustreza naslednjim zahtevam:

Model	Evropski standard	Simbol	Območje uporabe	Mehanska odpornost
G500	EN166:2001	BT	Visokohitrostni delci pri ekstremnih temperaturah	Srednjeenergijski udarec
		A	Visokohitrostni delci	Visokoenergijski udarec
	EN1731:2006	F	Visokohitrostni delci	Nizkoenergijski udarec

Glejte navodila za uporabo prozorne zaščite za obraz 3M™ ali mrežaste zaščite za obraz 3M™ glede podrobnosti o zaščiti, ki jo nudi ta zaščita za obraz.

⚠ Če zaščita za obraz in okvir nista označena z istim simbolom, se najnižja raven nanaša na zaščito celotnega obraza.

PRIPRAVA ZA UPORABO

Pred uporabo dobro pregledajte izdelek. Zamenjajte dele, na katerih opazite poškodbe, kot so praske ali razpoke.

NAVODILA ZA PRILEGANJE

Glejte slike 1-8.

1. Navodila za pritrditev zaščite za obraz
2. Navodila za pritrditev zaščitnih glušnikov
3. Navodila za pritrditev kabla katerega koli komunikacijskega izdelka Peltor (z naglavnim nastavkom P3E)
 - a) Odprite naglavni trak spredaj
 - b) Kabel vstavite v držalo za kabel. Kabel prilagodite tako, da bo v obeh glušnikih ista dolžina kabla
 - c) S pritrdilvenima točkama na obeh straneh kabel dobro pritrdite
4. Navodila za namestitev traku proti potenju HYG50
5. Navodila za namestitev integrirane zaščite za oči V6*

Nastavitev tesnosti. Obstajajo 3 različni načini za ustrezno nastavitev tesnosti:

6. 3 nastavitve za višino
7. Nastavitev dolžine traku čez glavo
8. Nastavitev naglavnega traku z nastavitvenim gumbom brez močnega pritiska na glavo

OZNAKE

Glejte sliko 9. za oznake okvirja in zaščite za obraz.

1. Proizvajalec
 2. Oznaka CE
 3. Evropski standard, področje uporabe in simbol za razred zaščite pred trki
 4. Oznaka vrste zaščite za obraz
 5. Oznaka vrste okvirja
- OPOMBA: Prisotne so lahko tudi druge globalne oznake (npr. ANSI, CSA). Za več informacij se obrnite na 3M.



Datum proizvodnje



Glejte navodila za uporabo.



Opozorilo



Temperaturni razpon



Maksimalna relativna vlaga

TEHNIŠKE SPECIFIKACIJE

Pokrivalo G500

Teža: 242g (brez zaščite za obraz)

NAVODILA ZA ČIŠČENJE

Izdelek redno čistite z blago raztopino detergenta in tople vode.

SHRANJEVANJE IN PRENAŠANJE

Ne shranjujte izdelka na neposredni sončni svetlobi ali pri visokih temperaturah.

Kadar izdelka ne uporabljate, ga hranite na hladnem in temnem mestu ter tako preprečite staranje materiala.

Priporočena najdaljša skladiščna življenjska doba izdelka je 5 let od datuma proizvodnje. Originalna embalaža je primerna za prenašanje izdelka po Evropski uniji.

REZERVNI DELI IN DODATKI

Glejte navodila za uporabo prozorne zaščite za obraz 3M™ ali mrežaste zaščite za obraz 3M™ glede podrobnosti o združljivih zaščitah za obraz.

Koda izdelka	Opis
HYG50	Trak proti znojenju, poliamid
V6*	Integrirana zaščita za oči

OPOMBA

Vsakič preverite oznake na zaščiti za obraz ter na okvirju zaščite za obraz (slika 9) in se prepričajte, da sta združljivi (se lahko uporabljata skupaj) in kateri razred zaščite je veljaven.



הכנה לשימוש

בדוק את המוצר בזהירות לפני כל שימוש. החלף כל חלק בו נראים סימני נזק כגון שריטות או סדקים.

הוראות התאמה

1. האזורים 1-8.
2. הוראות התאמה למסכות.
3. הוראות התאמה לחיבור הכבל של כל אוזניות התקשורת (עם חיבור קסדה P3E)
 - a) הפרד את פס הראש בחזית המוצר
 - b) מקם את הכבל בתוך מחזיק הכבל. התאם את הכבל כך שאורך הכבל המוביל לשני מגני האזניים יהיה שווה.
 - c) הצמד את הכבל באמצעות נקודות החיבור בשני הצדדים.
4. הוראות התאמה לרצועת הזיעה HYG50
5. הוראות התאמה למגני העיניים המשולבים *V6

- התאמה אישית.** קיימות 3 דרכים שונות להשגת התאמה טובה:
3. מצבים להתאמת גובה
 6. התאמת אורך הרצועה מעל הראש
 7. התאמת רצועת הראש תוך שימוש בכפתור להתאמה ללא לחץ-יתר על הראש

סימון

1. לימינו המסכה והמסגרת.
 2. תיקון אירופי, תחום השימוש וסמל המצין את סיווג ההגנה מפני חבטות
 3. סימן CE
 4. הגדרת סיווג המסכה
 5. הגדרת סיווג המסגרת
- הערה:** סימונים גלובליים אחרים (כגון ANSI, CSA) עשויים להיות קיימים. למידע נוסף, פנה לחברת 3M.

- ראה הוראות למשתמש
- תאריך הייצור
- אזהרה
- טווח מפרטורות
- לחות יחסית מרבית

מפרט טכני

ערכת ראש G500 משקל: 242גרם (ללא מסכה)

הוראות ניקוי

יש לנקות את המוצר בקביעות באמצעות תמיסה עדינה של דטרגנט במים חמים.

אחסון והובלה

אין לאחסן את המוצר באור שמש ישיר או בטמפרטורות גבוהות. כאשר המוצר אינו בשימוש, יש לאחסנו במקום קריר ואפל כדי למנוע את התבלות החומר. אורך חיי המדף המרבי המומלץ של המוצר הוא 5 שנים מתאריך הייצור. האריזה המקורית מתאימה להובלת המוצר ברחבי האיחוד האירופי.

חלקי חילוף ואביזרים

לפרטים בנוגע למסכות 3M™ תואמות, נא עיין בהוראות למשתמש של המסכה השקופה או מסכת הרשת מתוצרת 3M™.

קוד מוצר	תיאור
HYG50	רצועת זיעה, פוליאימיד
*V6	מגני עיניים משולבים

הערה

יש לבדוק תמיד את הסימונים שעל המסכה ומסגרת המסכה (אזור 9) כדי לוודא שהן תואמות לשימוש משולב ואיזה סיווג הגנה קיים במקרה זה.

3M™ G500 ערכת ראש

יש לקרוא הוראות שימוש אלה בשילוב עם הוראות השימוש של המסכה השקופה או מסכת הרשת של 3M™, שם מופיע מידע על:

- שילובים מאושרים של מסכות
- חלפים

עיי בכל ההוראות לשימוש ושומר אותן להתייחסות בהמשך.

מטרות השימוש

ערכת הראש 3M™ G500 עם מסכה מיועדת להגן על המשתמש מפני חבטות לעיניים ולפנים, הן מהחזית והן מהצד.
3M™ מסכות רשת עומדות בדרישות התקן EN1731:2006, מגיני רשת לעיניים ולפנים.
3M™ מסכות שקופות עומדות בדרישות התקן EN166:2001, הגנת עיניים.
ניתן לחבר אוזניות בקלות לפי הצורך.
טווח רחב של אוזניות Peltor 3M™ עם חיבור קסדה (P3E) תואם את ערכת הראש G500 3M™ ומאפשר לשימוש משולב איתה.
לערכי הנחתה והתאמה נכונה, נא עיין בהוראות השימוש של האוזניות.
⚠ תשומת לב מיוחדת נדרשת לאזהרות השונות היכן שמצויין.

⚠ אזהרות

- יש לוודא תמיד כי המוצר השלם הינו:
 - מתאים ליישום המיועד;
 - מורכב כראוי;
 - נלבש לכל אורך החשיפה;
 - מחולף בעת הצורך.
- חיוני להבטיח בחירה, הדרכה, שימוש ותחזוקה נאותים כדי שהמוצר יסייע בהגנה על המשתמש מפני סיכונים פגיעה פיזית.
 - אי מילוי הוראות אלו או אי לבשה נכונה של המוצר במשך זמן העבודה, יכולים לפגוע בבריאות העובד, לגרום מחלות קשות או נכות תמידית.
 - להתאמה לשימוש נכונים יש למלא אחר תקנות מקומיות, לעיין בכל המידע המסופק או לפנות לא מומחה בטיחות/נציג 3M. 3M ישראל מדינת היהודים 91 הרצליה טל - 09-9615000
 - יש לבדוק שהציוד שלם, לא פגום ומורכב בצורה נכונה. יש להחליף כל חלק פגום בחלקי חילוף מקוריים של 3M לפני השימוש.
 - משקפיים מגן נגד חלקיקים בעלי מהירות גבוהה הנלבשים מעל משקפיים אופטיים, יכולים להעביר זעזועים ולהוות סכנה ללבוש.
 - כימיקלים מסוימים עלולים להזיק למוצרים אלה.
 - המוצר עלול לגרום תגובות אלרגיות במגע עם עור רגיש מאד.
 - צור קשר עם 3M למידע נוסף

אישורים

מוצרים אלה עומדים בדרישות של הנחיות הקהילה האירופית EEC/89/686 (הנחיות לצידוד הגנה אישי) ולפיכך נושאי אישור CE.
למוצרים אלו ניתנו אישורים לפי סעיף 10, בדיקת סוג EC, על-ידי Finnish Institute of Occupational Health (FIOH), Topelliuksenkatu 41aA, FIN-00250 (Helsinki, Finland) (Notified Body number 0403).

אישורים

ערכת הראש 3M™ G500 עומדת בדרישות הבאות:

דגם	תקן אירופאי	סמל	תחום השימוש	חוזק מכני
G500	EN166:2001	BT	חלקיקים במהירות גבוהה במטפרטורות קיצוניות	חבטות באנרגיה בינונית
		A	חלקיקים במהירות גבוהה	חבטות באנרגיה גבוהה
	EN1731:2006	F	חלקיקים במהירות גבוהה	חבטות באנרגיה נמוכה

נא עיין בהוראות השימוש של המסכה השקופה של 3M™ או מסכת הרשת של 3M™ לפרטי ההגנה הניתנת על ידי המסכה.
⚠ אם המסכה והמסגרת אינן מסומנות באותו סמל, רמת ההגנה הישימה למגן הפנים השלם היא הנמוכה מביניהם.



3M™ G500 peakate

Palun lugege need kasutusjuhised läbi koos 3M™-i läbipaistva visiiri või 3M™-i võrkvisiiri juhistega, kust leiate teavet järgmise kohta:

- Visiiride heakskiidetud kombinatsioonid
- Varuosad

Tutvu kõigi juhistega püsivaks kasutamiseks ja säilitamiseks.

SIHTOTSTARVE

Peakate 3M™ G500 koos visiiriga on mõeldud kandja silmade ja näo kaitsmiseks löökide vastu nii eest kui ka külgedelt.

3M™ võrkvisiir vastab standardi EN 1731:2006 (võrktüüpi silma- ja näokaitse) nõuetele.

3M™ läbipaistvad visiirid vastavad standardi EN 166:2001 (isiklikud silmakaitsevahendid) nõuetele.

Vajaduse korral saab hõpsalt kinnitada kuulmiskaitsemid.

Peakattega 3M™ Peltor™ ühildub ja sellega kasutamiseks on heakskiidu saanud suur

valik 3M™ G500 kiivrikinnitusega (P3E) kõrvklappe.

Teavet summutusväärtuste ja nõuetekohase kinnitamise kohta leiate kasutatavate

kõrvklappide kasutusjuhistest.

⚠ Eriist tähelepanu tuleb pöörata ettenäidatud hoiatusteadetele.

⚠ HOIATUSED

Veenduge alati, et toode oleks:

- Kasutuskõlblik;
- Korralikult paigale asetatud;
- Kantud kogu ohutsoonis viibimise ajal
- Vajadusel välja vahetatud.

Toote õige valik, kasutamise koostis, kasutamine ja õige hooldus on üliloolised, et kaitsta toote kandjat löökide eest.

Kui ei järgita kõiki nende isikukaitsevahendite kohta käivaid juhendeid ja/või kui ei kanta kogu toodet kogu ohtlikus alas viibimise jooksul, võib see kandja tervisele ebasoodsalt mõjuda, viia tõsise või eluohtliku haiguseni või jääva vigastuseni. Korrektsks ja sobilikuks kasutuseks järgige kohalikke määruseid, jälgige etteantud informatsiooni või kontakteeruge ohutusprofessionaaliga/3M Eest.

Kontrollige, et aparaat on lõpuni valmis, kahjustamata ja korralikult kokku pandud.

Kõik kahjustatud või defektset osad tuleb enne kasutamist asendada originaalsete

3M varuosadega.

Kandes suurel kiirusel liikuvate osakeste vastu kasutatavaid silmakaitsevahendid

tavaliste prillide peal, võivad need energiat edasi kanda, ohustades seeläbi kandjat.

Teatud kemikaalid võivad neid tooteid kahjustada.

Toode võib põhjustada kokkupuutel väga tundliku nahaga allergilisi reaktsioone.

Lisainformatsiooni saamiseks võtke ühendust 3M Eesti esindusega.

TUNNUSTUSED

Need tooted rahuldavad Euroopa Ühenduse Direktiivi 89/686/EEC (Isikukaitse Seadmete

Direktiivi) nõudeid ja on niivisi CE märgitud.

Sertifikaadi vastavalt Artiklile 10, EC Tüübi-Hindamisele on nende toodete jaoks välja

andnud Finnish Institute of Occupational Health (FIOH), Topeliuksenkatu 41aA,

FIN-00250 Helsinki, Finland (Teatav rühma number 0403).

VASTAVUS

Peakate 3M™ G500 vastab järgmistele nõuetele:

Mudel	Euroopa standard	Sümbol	Kasutusala	Mehaaniline tugevus
G500	EN166:2001	BT	Suure kiirusega osakesed äärmuslikel temperatuuridel	Keskmine energia mõju
		A	Suure kiirusega osakesed	Suur energia mõju
	EN1731:2006	F	Suure kiirusega osakesed	Madal energia mõju

Teavet visiiri pakutava kaitse kohta leiate 3M™ läbipaistva visiiri ja 3M™ võrkvisiiri kasutusjuhistest.

⚠ Kui visiir ja raam ei ole sama sümboliga märgitud, kehtib kogu nõukaitsetesüsteemile madalaim kaitsetase.

ETTEVALMISTUS KASUTAMISEKS

Vaadake toode enne igat kasutust hoolega üle. Asendage mis tahes osad, millel märkate kahjustuse tunnuseid, nagu kriimud ja mörad.

KASUTUSJUHE

vt jooniseid 1-8.

1. Visiiride kinnitamise juhised
2. Kõrvklappide kinnitamise juhised
3. Mis tahes Peltor kommunikatsioonitoote (kiivrikinnitusega P3E) kaabli kinnitamise juhised
- a) Eraldage eest peapael.
- b) Paigutage kaabel kaablihooldikusse. Kohendage kaablit nii, et mõlema kõrvklappi ulatuks sama pikkusega kaablijuup
- c) Kinnitage kaabel kinnituskohade abil mõlemal küljel
4. Higipaela HYG50 kinnitamise juhised
5. Integreeritud silmakaitse V6* kinnitamise juhised

Komponentide reguleerimine. Hea sobivuse tagamiseks on 3 eri viisi.

6. 3 kõrgusasendit
7. Üle pea oleva rihma pikkuse reguleerimine
8. Peapaela reguleerimine nupu abil hea sobivuse saavutamiseks peale üllingset survet avaldamata

MÄRGISTUS

Teavet visiiri ja raami tähistuse kohta leiate jooniselt 9.

1. Tootja
2. CE-tähistus
3. Euroopa standard, kasutusala ja löögi kaitseklassi tähis
4. Visiiri tüüptähistus
5. Raami tüüptähistus

MARKUS. Toodetel võivad olla ka muud rahvusvahelised märgised (nt ANSI, CSA).

Lisateabe saamiseks võtke ühendust 3M-iga.

Tootmiskuupäev

Vaata kasutusjuhendit.

Hoiatus!

Temperatuurivahemik

Maksimaalne Suhteline Niiskus

TEHNILISED ANDMED

Peakate G500

Kaal: 242g (ilma visiirita)

PUHASTUSJUHE

Toodet tuleb regulaarselt puhastada soojas vees lahustatud õrnatoimelise

puhastusvahendiga.

LADUSTAMINE JA TRANSPORT

Arge hoidke toodet otsese päikesevalguse või kõrge temperatuuri käes.

Kui toode pole kasutusel, tuleb seda hoida jahedas, pimedas kohas, et takistada materjali vananemist.

Toote maksimaalne soovitatav kõlblikusaeg on 5 aastat alates valmistamise kuupäevast.

Originaalpakend on sobiv toote transportimiseks läbi Euroopa Liidu.

VARUOSAD JA LISAD

Teavet ühilduvate visiiride kohta leiate 3M™ läbipaistva visiiri ja 3M™ võrkvisiiri kasutusjuhistest.

Toote kood	Kirjeldus
HYG50	Higipael, poliüamiid
V6*	Integreeritud silmakaitse

MÄRGE

Kontrollige alati visiiri ja raami tähistust (joonis 9), et veenduda nende omavahelises

ühilduvuses ning kehtiva kaitseklassi tuvastamiseks.



3M™ G500 galvas aizsarga komplekts

Lūdzam, izlasīt lietotāja instrukcijas, kas attiecas uz 3M™ caurspīdīgo sejas aizsargu, vai 3M™ tīkliņa sejas aizsarga lietotāja instrukcijas, kurās atradīsiet informāciju par:

- Apstiprinātie sejas aizsargu komplekti
- Rezerves daļas

Lūdzam izlasīt visas lietošanas instrukcijas un saglabāiet tās turpmāki uzziņai.

IZMANTOŠANAS MĒRĶIS

3M™ G500 galvas aizsarga komplekts ar sejas aizsargu ir veidots, lai aizsargātu valkātāja acis un seju gan no priekšpusē, gan no sāniem.

3M™ tīkliņa sejas aizsargs atbilst standartam EN1731:2006, Sietveida acu sargi un sejsargi, prasībām.

3M™ caurspīdīgie sejas aizsargi atbilst standartam EN 166:2001, Individuālā acu aizsardzība, prasībām.

Dzirdes aizsardzība, ja nepieciešama, ir viegli pieejojama.

Plaša 3M™ Peltor™ austiņu klāts ar pievienotu aizsargkiveri (P3E) ir savietojams un apstiprināts lietošanai ar 3M™ G500 galvas aizsargu komplektu.

Troksņu samazinājumu un atbilstošu pielāgošanu, lūdzam, skatīt attiecīgajās austiņu lietotāja instrukcijās.

⚠️ Paša uzmanība jāpievērš brīdinājuma paziņojumiem, kur tie ir norādīti.

⚠️ BRĪDINĀJUMI

Vienmēr pārīecieties, vai nokomplektēts produkts ir:

- Piemērots darbam;
- Pareizi uzvilks;
- Lietots visu laiku atrodoties bīstamajā vidē;
- Nomainīts pret jaunu, ja radušies bojājumi.

Lai palīdzētu aizsargāt lietotāju no trieciena riskiem, būtiski ir nodrošināt pareizu izvēli, apmācību, izmantošanu un atbilstošu apkopi.

Šajā instrukcijā doti norādījumi neievērošana un/vai aizsargierīces nelietošana visā darba laikā var nelabvēlīgi ietekmēt lietotāja veselību, izraisīt īslaicīgu vai pilnīgu darba nespēju.

Piemērota produkta izvēle un pareizu lietošanu veiciet saskaņā ar vietējo likumdošanu, atsaucieties uz visu saņemto informāciju vai sazinieties ar darba drošības speciālistu/3M pārstāvi: 3M Latvija SIA, K. Ulmaņa gatve 5, Rīga, LV-1004, Latvija, tālr.: +371 67 066 120.

Pārbaudiet, vai aparāts ir pilnīgs, nebojāts un pareizi nokomplektēts. Jebkuras bojātas vai nepilnīgas daļas jāaizvieto ar oriģinālajām 3M rezerves daļām pirms lietošanas.

Acu aizsargierīces, kas paredzētas aizsardzībai pret ātri lidojošām daļiņām, lietojot kopā ar optiskajām brīlēm var pārmest triecienu uz optiskajām brīlēm, tādējādi pakļaujot lietotāju riskam.

Atsevišķas ķīmiskas vielas var izraisīt šī izstrādājuma bojājumus.

Saskaroties ar ļoti jutīgu ādu, izstrādājums var izraisīt alerģiskas reakcijas.

Papildus informācijai vērsties pie 3M.

Apstiprinājumi

Sertificēti atbilstoši ES direktīvas 89/686/EEC prasībām un marķēti ar CE marķējuma zīmi.

Sertifikātu, saskaņā ar artikulu nr.10 (EC tipa pārbaude), šiem produktiem izdevusi Somijas Aroda veselības institūts (Finnish Institute of Occupational Health), Topeliuksenkatu 41aA, FIN-00250 Helsinki, Somija (autorizētās institūcijas kods: 0403).

SERTIFIKĀCIJA

3M™ G500 galvas aizsarga komplekts atbilst šādām prasībām:

Modelis	Eiropas standarts	Simbols	Lietošanas sfēra	Mehāniskā izturība
G500	EN166:2001	BT	Lielā ātruma daļiņas temperatūras ekstrēmās	Videjs enerģijas trieciens
		A	Lielā ātruma daļiņas	Augstas enerģijas trieciens
	EN1731:2006	F	Lielā ātruma daļiņas	Zemas enerģijas trieciens

Lūdzam, skatīt 3M™ caurspīdīgā sejas aizsarga vai 3M™ tīkliņa sejas aizsarga lietotāja instrukcijas, lai iegūtu detalizētu informāciju par sejas aizsargu sniegto aizsardzību.

⚠️ Ja sejas aizsargs un rāmis nav marķēti ar vienu un to pašu simbolu, kopējam sejas aizsargam piemērojams zemākais līmenis.

SAGATAVOŠANA LIETOŠANAI

Pirms katras lietošanas kārtīgi pārbaudiet izstrādājumu. Nomainiet detaļas, kuras ir bojātas, saskrāpētas vai saplaisājušas.

UZVILKŠANAS INSTRUKCIJAS

Skatīt 1.-8. attēlus.

1. Sejas aizsargu uzstādīšanas instrukcijas
2. Aizsargājošo austiņu pielāgošanas instrukcijas
3. Uzstādīšanas instrukcijas jebkura Peltor Communication izstrādājuma (ar P3E pievienotu aizsargkiveri) kabeļa pievienošanai
 - a) atvienojiet priekšpusē esošo galvas saiti
 - b) ievietojiet kabeli kabeļa turētāja iekšpusē. Pielāgojiet to, lai līdz abām austiņām ir vienāda garuma kabelis
 - c) nostipriniet kabeli, izmantojot fiksējošos punktus abās pusēs
4. HYG50 sviedru lentes uzstādīšanas instrukcija
5. V6* integrēto drošības brīļi uzstādīšanas instrukcijas

Pielāgošana. Ir 3 atšķirīgi veidi, kā panākt labu piekļaušanu:

6. 3 augstuma pielāgošanas iestatījumi
7. Ap galvu apliekamās siksnas garuma pielāgošana
8. Galvas lentes pielāgošana, izmantojot pogu, lai pielāgotu bez pārmērīga spiediena uz galvu

MARKĒJUMS

Skatīt 9. attēlu: sejas aizsarga un rāmja marķējumi.

1. Ražotājs
 2. CE marķējums
 3. Eiropas standarts, lietošanas sfēra un aizsardzības klases simboli
 4. Sejas aizsarga veida apzīmējums
 5. Rāmja veida apzīmējums
- PIEZĪME: var būt arī citi vispārēji marķējumi (piem., ANSI, CSA). Lai iegūtu papildinformāciju, sazinieties ar 3M.



Ražošanas datums



Sk. lietošanas instrukciju.



Brīdinājums



Temperatūra



Maksimālais relatīvā mitruma daudzums

TEHNISKĀ SPECIFIKĀCIJA

G500 galvas aizsarga komplekts

Svars: 242g (bez sejas aizsarga)

TĪRĪŠANAS INSTRUKCIJAS

Produkts ir regulāri jātīra, izmantojot maigu mazgāšanas līdzekli šķīdumu siltā ūdenī.

Uzglabāšana un transportēšana

Neuzglabāiet produktu tiešā saules gaismā vai augstā temperatūrā.

Ja produkts netiek izmantots, tas ir jāuzglabā vēsā, tumšā vietā, lai novērstu materiāla novecošanos.

Ieteicamais maksimālais izstrādājuma glabāšanas laiks ir 5 gadi no ražošanas datuma.

Oriģinālais iepakojums ir piemērots produkta transportēšanai pa Eiropas Savienību.

REZERVES DAĻAS UN PIEDERUMI

Lūdzam, skatīt 3M™ caurspīdīgā sejas aizsarga vai 3M™ tīkliņa sejas aizsarga lietotāja instrukcijas, lai iegūtu detalizētu informāciju par savietojamiem sejas aizsargiem.

Izstrādājuma kods	Apraksts
HYG50	Sviedru lente, poliāmiids
V6*	Integrētās aizsargbrīlles

IEVĒROJIET

Vienmēr pārbaudiet sejas aizsarga un sejas aizsarga rāmja marķējumus (9. attēls), lai pārīecinātos, ka tie ir savietojami kopējai lietošanai un kāda aizsardzības klase ir derīga.

LT

3M™ G500 Antveidžio ir apsauginių ausinių laikiklis

Perskaitykite šias instrukcijas kartu su 3M™ Skaidrių antveidžių arba 3M™ Tinklinių antveidžių Naudojimo instrukcijomis, kur rasite informaciją apie:

- Patvirtintas antveidžių kombinacijos
- Apsarginės dalys

Žr. visas naudojimo instrukcijas, kurias patartina išsaugoti.

PASKIRTIS

3M™ G500 Antveidžio ir apsauginių ausinių laikiklis naudojamas kartu su antveidžiu yra skirtas apsaugoti naudotojo akis ir veidą iš priekio ir iš šono.

3M™ Tinkliniai antveidžiai atitinka EN1731:2006 (Tinklinio tipo akių ir veido apsaugos priemonės) standarto reikalavimus.

3M™ Skaidrius antveidžiai atitinka EN166:2001 (Asmeninės akių apsaugos priemonės) standarto reikalavimus.

Jeigu reikia, galima lengvai pritvirtinti klausos apsaugos priemones.

Su 3M™ G500 Antveidžio ir apsauginių ausinių laikikliu galima naudoti įvairias suderintas ir patvirtintas 3M™ Peltor™ Apsauginės ausines, tvirtinamas prie šalmo (P3E).

Informacijos apie triukšmo slopinimo vertes ir tinkamą užsidėjimą prašome ieškoti atitinkamos apsauginių ausinių naudojimo instrukcijose.

⚠ Ypatingas dėmesys turi būti atkreiptas į [spėjimus apie pavojus].

⚠ ĮSPĖJIMAI

Visuomet išitikinkite, kad gaminyje yra:

- Tinkamas Jūsų atliekamam darbui;
- Taisyklingai užbėtas;
- Dėvimas visą darbo kenksmingoje aplinkoje laiką;
- Laiku pakeičiamas nauju.

Tinkamas pasirinkimas, mokymai, naudojimas ir tinkama priežiūra yra būtini, siekiant, kad produktas padėtų apsaugoti naudotoją nuo pavojų.

Jeigu nesilaikoma visų šių asmeninių apsauginių priemonių naudojimo instrukcijų ir / arba tinkamai nedėvint gaminio visą laiką, tai gali nepalankiai paveikti naudotojo sveikatą, sąlygoti rimtą ar gyvybei pavojingą ligą arba nuolatinę negalą.

Informacijos apie tinkamumą ir teisingą naudojimą ieškokite vietinėse taisyklėse.

Perskaitykite visą pateiktą informaciją arba kreipkitės į saugos specialistus/ 3M atstovą (žr. kontaktinius duomenis).

Patikrinkite, ar prietaisas yra pilnai prietaisas surinktas ir nepažeistas. Bet kurios pažeistos dalys arba dalys su defektais turi būti pakeistos originaliomis 3M atsarginėmis dalimis prieš naudojant gaminį.

Apsauginiai akiniai, apsaugantys nuo greitųjų dalelių, dėvimi ant standartinių regą koreguojančių akinų, gali perduoti smūgius, taip keldami grėsmę dėvėtojui.

Kai kurios cheminės medžiagos gali sugadinti šiuos produktus.

Produktas gali sukelti alergines reakcijas esant sąlyčiui su labai jautria oda.

Susisiekitė su 3M dėl papildomos informacijos.

PATVIRTINIMAI

Šie produktai atitinka Europos Bendrijos direktyvą 89/686/EEB (Asmeninių apsauginių priemonių direktyva) ir yra pažymėti CE ženklu.

Šis gaminyje sertifikuotas pagal straipsnį Nr.10, EB tipo patikrinimas. Finnish Institute of Occupational Health (FIOH), Topeliuksenkatu 41aA, FIN-00250 Helsinki, Suomija (Notifikacijos įstaigos Nr. 0403).

SERTIFIKAVIMAS

3M™ G500 Antveidžio ir apsauginių ausinių komplektas atitinka toliau išdėstytus reikalavimus:

Modelis	Europos standartas	Simbolis	Naudojimo sritis	Mechaninis atsparumas
G500	EN166:2001	BT	Greitosios dalelės esant kraštutinei temperatūrai	Vidutinės energijos poveikis
		A	Greitosios dalelės	Didelės energijos poveikis
	EN1731:2006	F	Greitosios dalelės	Silpnos energijos poveikis

Informacijos apie antveidžių suteikiamą apsaugą prašome ieškoti 3M™ Skaidrių antveidžių arba 3M™ Tinklinių antveidžių naudojimo instrukcijose.

⚠ Kai skiriasi žymėjimai ant antveidžio ir rėmelio, reikia vadovautis žemesniuojų žymėjimu iš dviejų.

PARUOŠIMAS NAUDOJIMUI

Kaskart prieš naudojimą atidžiai patikrinkite produktą. Subraižytos arba pažeistos dalys turi būti pakeistos.

UŽSIDĖJIMO INSTRUKCIJOS

Žr. 1-8 pav.

1. Antveidžių užsidėjimo instrukcijos
2. Apsauginių ausinių užsidėjimo instrukcijos
3. Peltor apsauginių ausinių su ryšio įranga kabelio prijungimo instrukcijos (su P3E tvirtinimu prie šalmo)
 - a) atsekite galvos dirželio priekinę dalį
 - b) įkiškite kabelį į kabelio laikiklį. Sureguliuokite taip, kad iki abiejų ausinių būtų vienodo ilgio kabelis
 - c) pritvirtinkite kabelį abiejose pusėse esančiuose tvirtinimo taškuose
4. HYG50 Prakitą sugeriančios juostos uždėjimo instrukcija
5. V6* Integruojamų apsauginių akinų uždėjimo instrukcijos

Užsidėjimo suregulavimas. Yra 3 skirtingi užsidėjimo ir suregulavimo būdai:

6. 3 aukščio regulavimo nustatymai
7. Virš galvos esančio dirželio ilgio regulavimas
8. Galvos dirželį reguliuokite naudodami rankenėlę: jis turėtų priglusti pelygy nespaudžiant galvos

ŽYMĖJIMAS

9 pav. nurodytas antveidžio ir rėmelio ženklinaimas.

1. Gamintojas
 2. CE žyma
 3. Europos standartas, naudojimo sritis ir apsaugos nuo poveikio klasės simbolis
 4. Antveidžio tipas
 5. Rėmelio tipas
- PASTABA: gali būti ir kitų bendrųjų ženklinių (pvz., ANSI, CSA). Dėl išsamesnės informacijos kreipkitės į 3M.

Pagaminimo data

Žr. Naudojimo instrukcijas.

Įspėjimas

Temperatūrinė skalė

Maksimali santykinė drėgmė

TECHNINĖS SPECIFIKACIJOS

G500 Antveidžio ir apsauginių ausinių laikiklis

Svoris: 242 g (be antveidžio)

VALYMO INSTRUKCIJOS

Gaminys turi būti reguliariai valomas naudojant švelnų valiklį ir šiltą vandenį.

SANDĖLIAVIMAS IR TRANSPORTAVIMAS

Nelaikykite gaminio tiesioginiuose saulės spinduliuose arba aukštoje temperatūroje.

Nenaudojamas gaminyje turi būti laikomas vėsioje, tamsioje patalpoje, apsaugant jį nuo senėjimo.

Rekomenduojamas maksimalus produkto galiojimo terminas yra 5 metai nuo pagaminimo datos.

Originali pakuotė tinkama produkto transportavimui Europos Sąjungoje.

ATSARGINĖS DALYS IR PRIEDAI

Informacijos apie suderinamus antveidžius ieškokite 3M™ Skaidrių antveidžių arba 3M™ Tinklinių antveidžių naudojimo instrukcijose.

Produktų kodas Aprašymas

Produktų kodas	Aprašymas
HYG50	Prakitą sugeriantį juosta, poliaramidas
V6*	Integruojami apsauginiai akiniai

PASTABA

Visada patikrinkite antveidžio ir antveidžio rėmelio ženklinaimą (9 pav.), kad išitikintumėte, jog jie gali būti naudojami kartu ir kokia yra galiojanti apsaugos klasė.



Casca 3M™ G500

Citiți aceste instrucțiuni împreună cu cele pentru Viziera transparentă 3M™ sau împreună cu Viziera din plasă metalică 3M™, unde veți găsi informații referitoare la:

- Combinațiile aprobate de viziere
- Piese de rezervă

Citiți toate instrucțiunile de utilizare și păstrați-le pentru consultare ulterioară.

DOMENIU DE UTILIZARE

Casca de protecție pentru cap 3M™ G500 cu vizieră încorporată este concepută pentru protejerea purtătorului față de impactul asupra ochilor și figurii, atât frontal, cât și din lateral.

Vizierele 3M™, din plasă metalică, îndeplinesc cerințele standardului EN1731:2006, cu privire la Dispozitive de protecție tip plasă, pentru ochi și față.

Vizierele transparente 3M™ îndeplinesc cerințele standardului EN166:2001, Protecție oculară personală.

Dacă este cazul, protecția auditivă se poate atașa cu ușurință.

O gamă largă de căști pentru urechi 3M™ Peltor™ cu element de atașare pe cască (P3E) este compatibilă și aprobată pentru utilizarea împreună cu cască de protecție 3M™ G500. Pentru valorile de atenuare și montarea corespunzătoare, consultați instrucțiunile de utilizare corespunzătoare ale căștilor pentru urechi.

⚠ O atenție deosebită trebuie acordată semnelor de avertizare, acolo unde acestea sunt prezente.

⚠ ATENȚIE

Asigurați-vă întotdeauna că echipamentul complet este:

- Corespunzător pentru aplicație;
- Fixat corect;
- Utilizat pe toată perioada expunerii;
- Înlocuit atunci când este necesar.

Selectarea corespunzătoare, instruirea, precum și utilizarea și întreținerea adecvată sunt esențiale pentru ca acest produs să-l protejeze pe purtător de pericolele asociate impactului.

Nerespectarea instrucțiunilor în utilizarea acestor echipamente individuale de protecție și/sau utilizarea neadecvată a echipamentului complet, pe tot parcursul duratei de expunere, poate genera efecte adverse asupra sănătății, conducând la boli severe sau amenințatoare pentru viață, sau la invaliditate permanentă.

În vederea utilizării corecte a produsului, respectați reglementările locale, consultați toate informațiile furnizate sau contactați un specialist în domeniul siguranței/reprezentant 3M România. (3M România, Divizia de Sănătate Ocupațională și de Siguranță a Mediului, Bucharest Business Park, str. Menuețului nr.12, corp D, etaj 3, sector 1, București, cod poștal 013713, telefon +4 021 202 8039, fax +4 021 317 3184, www.sigurantapersonala.ro)

Verificați dacă echipamentul este complet, în bună stare de funcționare și asamblat corect. Părțile defecte sau deteriorate ale echipamentului trebuie înlocuite cu piese de schimb originale 3M, înainte de utilizare.

Echipamentele de protecție oculară împotriva particulelor cu viteză mare, purtate peste ochelari cu prescripție medicală standard, pot transmite energia impactului, constituind un potențial pericol pentru utilizator.

Anumite substanțe chimice pot deteriora aceste produse.

Produsul poate provoca reacții alergice la contactul cu pielea foarte sensibilă.

Pentru informații suplimentare, contactați 3M.

CERTIFICĂRI

Aceste echipamente îndeplinesc cerințele Directivei Comunității Europene 89/686/EEC (Directiva pentru Echipamente Individuale de Protecție) și sunt, prin urmare, marcate CE. Certificarea conform Articolului 10, Examinarea de tip CE, a fost emisă pentru aceste echipamente de către: Finnish Institute of Occupational Health (FIOH), Topeliuksenkatu 41aA, FIN-00250 Helsinki, Finland (Organism certificat 0403).

CERTIFICARE

Casca de protecție pentru cap 3M™ G500 îndeplinește următoarele cerințe:

Model	Standard european	Simbol	Domeniu de utilizare	Rezistență mecanică
G500	EN166:2001	BT	Particule de mare viteză la temperaturi extreme	Impact mediu de energie
		A	Particule de mare viteză	Impact de energie mare
	EN1731:2006	F	Particule de mare viteză	Impact de energie mică

Va rugăm să consultați instrucțiunile de utilizare pentru Viziera transparentă 3M™ sau pentru Viziera din plasă metalică 3M™ pentru detalii referitoare la protecția oferită de aceste viziere.

⚠ Dacă viziera și rama nu sunt amândouă marcate cu același simbol, atunci se aplică cel mai mic nivel dintre cele două simboluri ca fiind echivalentul pentru întregul set.

PREGĂTIRE PENTRU UTILIZARE

Verificați cu atenție produsul înainte de fiecare utilizare. Înlocuiți toate componentele care prezintă semne de deteriorare, cum ar fi zgârieturi sau crăpături.

INSTRUCIUNI PENTRU FIXARE

Consultați figurile 1-8.

1. Instrucțiuni de fixare pentru viziere
2. Instrucțiuni de montare pentru Căștile de Protecție pentru urechi
3. Instrucțiuni de montare pentru atașarea cablului oricărui produs de comunicații Peltor (cu atașament P3E pentru cască)
 - a) Desfaceți banda pentru cap în partea din față
 - b) Poziționați cablul în interiorul suportului pentru cablu. Ajustați cablul astfel încât să existe aceeași lungime spre ambele căști pentru urechi.
 - c) Fixați cablul în poziția adecvată folosind punctele de fixare de pe ambele părți
4. Instrucțiuni de montare pentru banda igienizantă pentru frunte HYG50
5. Instrucțiuni de montare pentru Sistemul Integrat de Protecție Oculară V6*

Ajustarea fixării. Există 3 modalități diferite de a obține o fixare bună:

6. 3 setări pentru reglarea pe înălțime
7. Ajustarea lungimii benzii poziționate peste cap
8. Ajustarea benzii pentru cap cu ajutorul butonului, în scopul fixării, fără a fi nevoie ca aceasta să fie apasată pe cap.

MARCAJ

A se vedea Figura 9, pentru marcajele de pe vizieră și de pe ramă.

1. Producător
2. Marcajul CE
3. Standardul european, domeniul de utilizare și simbolul clasei de protecție la impact
4. Tipul de vizieră
5. Tipul de ramă

NOTA: Pot fi prezente și alte marcaje cu caracter general (de ex. ANSI, CSA). Pentru informații suplimentare, contactați 3M.



Data de fabricație



Vedeți instrucțiunile pentru utilizare.



Avertizare



Intervalul de Temperatură



Umiditatea Relativă Maximă

SPECIFICAȚII TEHNICE

Casca de protecție pentru cap seria G500

Greutate: 242g (fără Vizieră)

INSTRUCIUNI DE CURĂȚARE

Produsul trebuie curățat regulat, utilizând o soluție slabă de detergent cu apă caldă.

DEPOZITARE ȘI TRANSPORT

Nu depozitați produsul direct sub lumina solară sau la temperaturi ridicate.

Când nu se utilizează, produsul trebuie depozitat într-un loc întunecos și rece, pentru a preveni învechirea materialului.

Durata maximă recomandată de utilizare pentru produs este de 5 ani de la data fabricației.

Ambalajul original este corespunzător pentru transportul produsului în Uniunea Europeană.

PIESE DE SCHIMB ȘI ACCESORII

Consultați instrucțiunile de utilizare pentru Viziera transparentă 3M™ sau pentru Viziera din plasă metalică 3M™ pentru detalii referitoare la vizierile compatibile.

Cod produs	Descriere
HYG50	Bandă de protecție igienizantă, Poliamidă
V6*	Sistem integrat de protecție oculară

NOTA

Verificați întotdeauna marcajele de pe vizieră și cele de pe rama acesteia (figura 9) pentru a vă asigura că sunt compatibile pentru utilizarea împreună și pentru a verifica ce clasă de protecție se aplică.



3M™ G500 Держатель лицевого щитка

Прочтите эту инструкцию пользователя вместе с инструкцией пользователя поликарбонатного лицевого щитка 3M™ или сетчатого лицевого щитка 3M™, где можно найти информацию про:

- Одобренные комбинации лицевых щитков
- Запасные части

Перед применением прочитайте все инструкции и сохраните их для справочной информации.

ПРЕДНАЗНАЧЕНИЕ

Держатель лицевого щитка 3M™ G500 с лицевым щитком предназначен для защиты пользователя от механических повреждений глаз и лица спереди и сбоку. Сетчатые лицевые щитки 3M™ отвечают требованиям стандарта EN1731:2006 Средства защиты глаз и лица сетчатого типа. Поликарбонатные лицевые щитки 3M™ отвечают требованиям стандарта EN166:2001 – Индивидуальные средства защиты глаз.

При необходимости можно легко прикрепить средства защиты слуха. Широкий ассортимент наушников 3M™ Peltor™ с креплением к каске (P3E) совместим и одобрен для использования с держателем лицевого щитка 3M™ G500.

Значения ослабления шума и правильное использование наушников описано в соответствующих инструкциях пользователя на конкретные модели наушников.

⚠ Обратите особое внимание на предупреждения выделенные данным знаком.

⚠ ВНИМАНИЕ

Всегда убеждайтесь, что собранное изделие:

- Подходит для данного вида работ;
 - Правильно надето;
 - Используется в течение всего времени;
 - Должно быть заменено в случае необходимости.
- Правильный выбор, обучение, применение и надлежащий уход исключительно важны для того, чтобы изделие могло защищать пользователя.

Несоблюдение всех требований инструкции по эксплуатации этого средства индивидуальной защиты и/или неправильная эксплуатация изделия в течение всего времени нахождения в потенциально опасной среде может нанести урон здоровью пользователя, привести к серьезным или опасным для жизни заболеваниям или к инвалидности.

Используйте изделие в соответствии с местным законодательством, изучите всю прилагаемую информацию или проконсультируйтесь со специалистом по технике безопасности или с представителем компании 3M.

Убедитесь, что изделие полностью укомплектовано, не имеет повреждений и правильно собрано. Перед применением необходимо заменить все поврежденные или неисправные части оригинальными запасными частями производства компании 3M.

Средства защиты глаз от высокоскоростных частиц, одетые поверх обычных офтальмологических очков, могут передать энергию удара, что может быть опасно для пользователя.

Некоторые химические вещества могут привести к повреждению данного изделия. Изделие может вызвать аллергические реакции при контакте с очень чувствительной кожей.

За дополнительной информацией обращайтесь в 3M.

СЕРТИФИКАТЫ

Данные изделия отвечают требованиям Директивы Европейского сообщества 89/686/ЕЕС (Директива о средствах индивидуальной защиты) и имеют маркировку CE. Сертификация этих изделий в соответствии со Статьей 10, ЕС об испытаниях, была проведена Финским институтом охраны труда и здоровья (FIOH), Toriluksenkatu 41aA, FIN-00250 Helsinki, Финляндия (номер нотифицированного органа 0403).

Совместно с соответствующим лицевым щитком данный продукт образует средство индивидуальной защиты лица и глаз от механических воздействий, брызг жидкостей*, термических рисков электрической дуги*, брызг расплавленного металла* (* - только при использовании с щитком из поликарбоната)

Изделия, маркированные единым знаком обращения продукции на рынке Таможенного союза, соответствуют требованиям технического регламента Таможенного союза ТР ТС 019/2011 "О безопасности средств индивидуальной защиты".

ЕАС - единый знак обращения продукции на рынке Таможенного союза

Данный продукт соответствует требованиям национальных стандартов РФ ГОСТ 12.4.023-84 Щитки защитные лицевые. Общие технические требования и методы контроля и ГОСТ Р 12.4.230.1-2007 Средства индивидуальной защиты глаз. Общие технические требования (* - только при использовании с щитком из поликарбоната).

СЕРТИФИКАЦИЯ

Держатель лицевого щитка 3M™ G500 отвечает следующим требованиям:

Модель	Европейский стандарт	Символ	Область применения	Механическая прочность
G500	EN166:2001	BT	Высокоскоростные частицы при экстремальных температурах	Среднеэнергетический удар
		A	Высокоскоростные частицы	Высокоэнергетический удар
	EN1731:2006	F	Высокоскоростные частицы	Низкоэнергетический удар

См. подробную информацию о защите, обеспечиваемой лицевым щитком, в инструкции пользователя поликарбонатного лицевого щитка 3M™ или сетчатого лицевого щитка 3M™.

⚠ Если лицевой щиток и держатель лицевого щитка не промаркированы одним и тем же символом, уровень защиты системы в сборе соответствует уровню, указанному на компоненте системы с более низкими защитными свойствами.

ПОДГОТОВКА К ЭКСПЛУАТАЦИИ

Тщательно осмотрите изделие перед каждым использованием. Замените любые части, на которых видны признаки повреждения, такие как царапины и трещины.

ИНСТРУКЦИЯ ПО НАДЕВАНИЮ

См. рисунки 1-8.

1. Инструкция по надеванию лицевых щитков
2. Инструкция по надеванию защитных наушников
3. Инструкция по креплению кабеля продукта Peltor Communication (с креплением к каске P3E)
 - a) Отсоедините оголовье спереди
 - b) Поместите кабель внутрь держателя кабеля. Присоедините кабель так, чтобы длина кабеля к обоим наушникам была одинаковой
 - c) Закрепите кабель, используя точки крепления с обеих сторон
4. Инструкция по надеванию внутренней налобной ленты HYG50
5. Инструкция по надеванию очков с креплением к каске V6*

Регулировка прилегания. Есть 3 различных способа достижения хорошего прилегания:

6. 3 настройки для регулировки высоты
7. Регулировка длины ремешка над головой
8. Регулировка оголовья с помощью храповика для обеспечения прилегания без чрезмерного давления на голову

МАРКИРОВКА

См. маркировку лицевого щитка и держателя на рис. 9.

1. Производитель
2. Маркировка CE
3. Европейский стандарт, область применения и символ класса защиты от механических воздействий
4. Обозначение типа лицевого щитка
5. Обозначение типа держателя

ПРИМЕЧАНИЕ. На изделии может присутствовать маркировка в соответствии с другими стандартами (например, ANSI, CSA). Для получения дополнительной информации обратитесь в компанию 3M.

- Дата изготовления
- См. инструкцию пользователя.
- Предупреждение
- Диапазон температур хранения
- Максимальная относительная влажность

ТЕХНИЧЕСКИЕ ХАРАКТЕРИСТИКИ

Держатель лицевого щитка G500

Масса: 242г (без лицевого щитка)

ИНСТРУКЦИЯ ПО ОЧИСТКЕ

Следует регулярно очищать изделие, используя слабый раствор моющего средства в теплой воде.

ХРАНЕНИЕ И ТРАНСПОРТИРОВКА

Не храните изделие под прямыми солнечными лучами или при высоких температурах.

Когда изделие не используется, его следует хранить в прохладном, темном месте для предотвращения старения материала.

Рекомендуемый максимальный срок хранения изделия составляет 5 лет с даты изготовления.

Оригинальная упаковка соответствует требованиям, предъявляемым к транспортировке продукции в пределах Европейского союза.

ЗАПАСНЫЕ ЧАСТИ И АКСЕССУАРЫ

См. подробную информацию о совместимых лицевых щитках в инструкции пользователя поликарбонатного лицевого щитка 3M™ или сетчатого лицевого щитка 3M™.

3M Великобритания PLC, Кейт роад, Брэкнелл, Беркшир, RG12 8HT Великобритания
Сделано в Польше

Код изделия	Описание
HYG50	Внутренняя налобная лента, полиамид
V6*	Очки с креплением на каску

ПРИМЕЧАНИЕ

Всегда проверяйте маркировку лицевого щитка и держателя лицевого щитка (рис. 9), чтобы гарантировать их совместимость и знать, какому классу защиты они соответствуют.



3M™ G500 Головний комплект

Прочитайте ці вказівки для користувачів разом з інструкцією до прозорого або сітчастого лицевого щитка 3M™, у якій описано:

- Передбачені комбінації лицевих щитків
- Запчастини

Уважно ознайомтеся з цією інструкцією та зберіжіть її задля можливості подальшого використання.

ПРИЗНАЧЕННЯ

Лицевий щиток для головного комплексу 3M™ G500 призначений для забезпечення захисту обличчя та очей спереду та з боків.

Сітчасті щитки 3M™ відповідають вимогам стандарту EN1731:2006 щодо сітчастих засобів захисту для очей та обличчя.

Прозорі щитки 3M™ відповідають вимогам стандарту EN166:2001 щодо персональних засобів захисту очей.

За потреби можна без зайвих зусиль прикріпити засіб для захисту слуху. Із головним комплектом 3M™ Peltor™ можна використовувати цілий ряд моделей навушників 3M™ G500 із кріпленням для каски (P3E).

Параметри шумопоглинання та вказівки щодо належного кріплення можна переглянути в інструкції до навушників.

⚠ Зверніть особливу увагу на речення, що відмічені знаками оклику.

⚠ ПОПЕРЕДЖЕННЯ

Необхідно впевнитися, що цей виріб:

- Придатний для даного виду робіт, для якого Ви плануєте його використовувати;
- Використовується згідно наведених інструкцій;
- Використовується протягом усього часу знаходження у небезпечній зоні;
- Своечасно замінюється у випадку необхідності.

Для максимально ефективного захисту від ударів важливий правильний підбір виробу, належне вміння ним користуватися та відповідний догляд за ним. Недотримання правил використання засобу індивідуального захисту та / або повне чи часткове не застосування виробу під час знаходження у ризикованих умовах може негативно вплинути на здоров'я користувача, призвести до загрози його життя або постійної непридатності.

Для визначення придатності виробу для використання у певних умовах необхідно врахувати вимоги національного законодавства. Уважно вивчіть усю надану інформацію або зверніться до відповідального за охорону праці на Вашому підприємстві чи до технічного спеціаліста місцевого офісу компанії 3M: 03680, Україна, м.Київ, вул. Амосова 12 тел. (044) 490 57 77 факс (044) 490 57 75 Перевірте, щоб обладнання було у повній комплектації, непошкоджене та правильно зібране. Будь-які пошкоджені частини або частини з дефектами потрібно замінити перед використанням.

Якщо захисні окуляри використовуються разом з окулярами для корекції зору, енергія від високошвидкісних часток може передаватися на окуляри для корекції зору і таким чином може створюватися небезпека для користувача.

Певні хімічні засоби можуть мати негативний вплив на ці вироби.

При контакті з дуже чутливою шкірою виріб може спричинити алергічну реакцію.

Зверніться до місцевого офісу 3M, щоб отримати додаткову інформацію.

СЕРТИФІКАЦІЯ

Ці вироби відповідають вимогам Європейської директиви 89/686/EEC та мають маркування CE.

Сертифікація на відповідність параграфу 10 (випробування типових зразків продукції) була проведена наступною організацією: Finnish Institute of Occupational Health (FIOH), Topeliuksenkatu 41aA, FIN-00250 Helsinki, Finland (Notified Body number 0403). Відповідність вимогам діючого Технічного регламенту на засоби індивідуального захисту підтверджується Декларацією про відповідність.

СЕРТИФІКАЦІЯ

Головний комплект 3M™ G500 відповідає таким вимогам:

Модель	Європейський стандарт	Символ	Сфера застосування	Механічна тривкість
G500	EN166:2001	BT	Захист від високошвидкісних часток з крайніх температурних значень	Захист від середньоенергетичних взаємодій
		A	Захист від високошвидкісних часток	Захист від високоенергетичних взаємодій
	EN1731:2006	F	Захист від високошвидкісних часток	Захист від низькоенергетичних взаємодій

Про параметри захисту лицевих та сітчастих щитків 3M™ читайте в інструкціях, що додаються до 3M™.

⚠ Якщо лицевий щиток і рамка не мають однакових позначень, то це свідчить про найнижчий рівень захисту засобу загалом.

ПІДГОТОВКА ДО ВИКОРИСТАННЯ

Перед кожним використанням уважно оглядайте виріб. Замінійте компоненти з ознаками пошкодження - подіяними або тріщинами.

ІНСТРУКЦІЯ З ОДЯГАННЯ

Дивіться малюнки 1-8.

1. Вказівки щодо кріплення лицевих щитків.
2. Вказівки щодо кріплення захисних навушників
3. Вказівки щодо кріплення кабелю для пристроїв зв'язку Peltor (із кріпленням для каски P3E)
 - a) Від'єднайте наголів'я спереду.
 - b) Вставте кабель у тримач. Вирівняйте кабель таким чином, щоб його довжина до двох навушників була однаковою.
 - c) Закріпіть кабель з обох боків за допомогою фіксаторів.
4. Вказівки щодо кріплення внутрішньої стрічки НУG50
5. Вказівки щодо кріплення універсального засобу для захисту очей V6*

Регулювання припасування. Існує 3 способи забезпечення оптимального припасування:

6. З рівні регулювання висоти.
7. Регулювання довжини реміньця для голови.
8. Регулювання наголів'я за допомогою спеціальної ручки для оптимального припасування без зайвого тиску на голову.

МАРКУВАННЯ

Маркування лицевих щитків та рамок дивіться на малюнок 9.

1. Виробник
 2. Символ CE
 3. Європейський стандарт, сфера застосування і символ класу захисту від ударів.
 4. Позначення типу лицевого щитка
 5. Позначення типу рамки
- ПРИМІТКА. На виробі можуть бути наявні інші міжнародні маркування (напр. ANSI, CSA). За детальнішою інформацією звертайтеся до компанії 3M.

Дата виробництва

Дивіться інструкцію з експлуатації.

Попередження

Температурний режим зберігання

Максимальна вологість повітря

ТЕХНІЧНІ ХАРАКТЕРИСТИКИ

Головний комплект G500

Вага: 242г (без лицевого щитка)

ІНСТРУКЦІЇ З ОЧИСТКИ

Виріб слід регулярно чистити за допомогою легкого розчину миючого засобу в теплій воді.

ЗБЕРІГАННЯ Й ТРАНСПОРТУВАННЯ

Виріб не можна зберігати під прямими сонячними променями або в умовах високої температури.

Коли каска не використовується, її слід зберігати в прохолодному темному місці, щоб запобігти старінню матеріалів.

Рекомендований термін придатності виробу при зберіганні – 5 років від дати випуску. Для транспортування виробу використовуйте оригінальну упаковку.

ЗАПАСНІ ЧАСТИНИ ТА АКСЕСУАРИ

Докладніше про сумісність лицевих щитків читайте в інструкціях до прозорих щитків 3M™ та сітчастих щитків 3M™.

Код виробу	Опис
НУG50	Налобник - поліамід
V6*	Універсальний засіб для захисту очей

ПРИМІТКА:

Завжди звіряйте маркування лицевого щитка і рамки до нього (мал. 9), щоб упевнитися в їх сумісності і можливості забезпечення потрібного класу захисту.



3M™ G500 naglavni komplet

Molimo da pročitate ove upute za uporabu u vezi s prozirnim štitnikom za lice 3M™ ili upute za uporabu mrežastog štitnika za lice 3M™ u kojima ćete pronaći informacije o:

- Odobrene kombinacije štitnika za lice
- Rezervni dijelovi

Pročitajte uputstva za uporabu i sačuvajte ih za buduću potrebu.

NAMJENA UPORABE

3M™ G500 naglavni komplet sa štitnikom za lice namijenjen je za zaštitu korisnika od frontalnih i bočnih udara u oči i lice.

3M™ mrežasti štitnici za lice ispunjavaju zahtjeve norme EN1731:2006, Mrežasti štitnici za oči i lice.

3M™ prozirni štitnici za lice ispunjavaju zahtjeve norme EN166:2001, Osobna zaštitna očiju.

Štitnici sluha mogu se lako pričvrstiti prema potrebi.

Siroka ponuda 3M™ Peltor™ školjki za uši s nastavkom za kacigu (P3E) kompatibilna je i odobrena za uporabu s naglavnim kompletom 3M™ G500.

Vrijednosti priгуšenja i upute za pravilno namještanje potražite u odgovarajućim uputama za uporabu školjki za uši.

⚠ Posebnu pozornost treba posvetiti upozorenjima, gdje su ista naznačena.

⚠ UPOZORENJA

Uvijek budite sigurni da je kompletan proizvod

- odgovarajući za primjenu
- ispravno namješten
- nošen tijekom cijelog perioda izloženosti
- zamjenjen kada je potrebno

Pravilan odabir, izobrazba, uporaba i odgovarajuće održavanje bitan su preduvjet za proizvod koji štiti osobu od opasnosti udara.

Nepoštivanje svih uputa o korištenju tih proizvoda za zaštitu i/ili neprimjereno nošenje kompletne zaštitne opreme za vrijeme izloženosti može ozbiljno ugroziti korisnikovo zdravlje, što može dovesti do smrtnih bolesti ili trajne invalidnosti.

Za prilagodjavanje i odgovarajuću uporabu po lokalnoj regulativi, za sve informacije obratite se voditelju zaštite na radu iz lokalnog 3M ureda (3M (EAST) AG Podružnica RH, ZITNJAK BB, ZAGREB tel:01/2499-789).

Provjerite da li je uređaj kompletan, neoštećen i korektno montiran. Neka oštećenja ili defektni dijelovi moraju biti zamjenjeni sa originalnim 3M dijelovima prije korištenja. Pogledajte tehničku specifikaciju za dužinu crjeva za disanje.

Protetori za oči protiv brzinskih čestica, nošene preko stabdardnih oftalmoloških naočala mogu rezultirati sudarom energije koja može biti pogubna za nositelja. Određene kemikalije mogu uzrokovati oštećenje ovih proizvoda.

Proizvod može uzrokovati alergijske reakcije u kontaktu s izrazito osjetljivom kožom. Kontaktirajte 3M za dodatne informacije

ODOBRENJA

Ovi proizvodi zadovoljavaju zahtjeve Direktive Europske unije 89/686/EEC (Direktiva za osobnu zaštitnu opremu) tako da su označeni CE znakom.

Certificirano pod člankom 10 EC Tip pregleda za proizvode ovog tipa sa strane Finski Institut za zaštitu zdravlja na radu (FIOH), Topeliuksenkatu 41aA, FIN-00250 Helsinki, Finska (obaviješten broj 0403).

CERTIFICIRANJE

3M™ G500 naglavni komplet ispunjava sljedeće zahtjeve:

Model	Europski standard	Simbol	Područje primjene	Mehanička čvrstoća
G500	EN166:2001	BT	Čestice velike brzine pri ekstremnim temperaturama	Udar srednje energije
		A	Čestice velike brzine	Udar velike energije
	EN1731:2006	F	Čestice velike brzine	Udar male energije

Detalje o zaštiti koju pruža 3M™ prozirni štitnik za lice ili 3M™ mrežasti štitnik za lice pročitajte u uputama za uporabu.

⚠ Ako štitnik za lice i okvir nisu označeni istim simbolom, za kompletan štitnik za lice vrijedi najniža razina.

PRIPREMA ZA UPOTREBU

Prije svake uporabe pažljivo pregledajte proizvod. Zamijenite dijelove koji pokazuju znakovite oštećenja poput ogrebotina ili napuklina.

UPUTSTVO ZA POSTAVLJANJE

Pogledajte slike 1-8.

1. Upute za namještanje štitnika za lice
2. Upute za namještanje zaštitnih školjki za uši
3. Upute za pričvršćivanje kabela za sve Peltor komunikacijske proizvode (s P3E nastavkom za kacigu)
 - a) Odvojite traku za glavu s prednje strane
 - b) Postavite kabel u držač kabela. Namjestite kabel tako da ista duljina kabela ide u obje školjke za uši
 - c) Učvrstite kabel u točkama za fiksiranje s obje strane
4. Upute za namještanje za HYG50 traku za znoj
5. Upute za namještanje za V6* integrirane sigurnosne naočale

Namještanje. Postoje 3 različita načina za postizanje dobre namještenosti:

6. 3 postavke za podešavanje po visini
7. Podešavanje duljine remena oko glave
8. Podešavanje trake za glavu pomoću kotačića za namještanje bez prevelikog pritiska na glavu

OZNAČAVANJE

Pogledajte na slici 9. oznake štitnika za lice i okvira.

1. Proizvođač
 2. CE oznaka
 3. Europski standard, područje primjene i simbol za klasu zaštite od udara
 4. Oznaka tipa štitnika za lice
 5. Oznaka tipa okvira
- NAPOMENA: Ostale univerzalne oznake (npr. ANSI, CSA) također mogu biti naznačene. Za više informacija kontaktirajte 3M.

Datum proizvodnje

Vidi instrukcije za uporabu.

Upozorenje

Raspon temperatura

Maksimalna relativna vlažnost

TEHNIČKA SPECIFIKACIJA

G500 naglavni komplet

Težina: 242g (bez štitnika za lice)

UPUTE ZA ODRŽAVANJE

Redovito čistite proizvod u blagoj otopini deterđenta i toplj vodi.

SKLADIŠTENJE I TRANSPORT

Ne čuvajte proizvod na direktnoj sunčevoj svjetlosti ili na visokim temperaturama.

Kada nije u uporabi, spremite je na hladno i tamno mjesto kako biste zaštitili materijal od starenja.

Preporučeni maksimalni vijek trajanja proizvoda je 5 godina od datuma proizvodnje.

Originalno pakiranje je odgovarajuće za transport kroz Europsku Uniju.

DODATNI DIJELOVI I OPREMA

Detalje o štitnicima za lice kompatibilnima sa 3M™ prozirnim štitnikom za lice ili 3M™ mrežastim štitnikom za lice pročitajte u uputama za uporabu.

Kod proizvoda	Opis
HYG50	Traka za znojenje, poliamid
V6*	Integrirane sigurnosne naočale

UPOZORENJE

Uvijek pogledajte oznake štitnika za lice i okvira štitnika za lice (slika 9) kako biste provjerili jesu li kompatibilni za zajedničko nošenje i koja je njihova važeća klasa zaštite.



Каска 3М™ G500

Моля, прочетете тези инструкции заедно с потребителските инструкции за Прозрачен предпазител за лице 3М™ или за Мрежест предпазител за лице 3М™, където ще откриете информация за:

- Одобрени комбинации от визьори
- Резервни части

За справка вижте всички инструкции за употреба и безопасност.

ПРЕДНАЗНАЧЕНИЕ

Каската 3М™ G500 с предпазител за лице е предназначена да предпазва потребителя от поражения на очите и лицето отпред и отстрани. Мрежестите визьори 3М™ отговарят на изискванията на EN1731:2006, „Средства от мрежест тип за защита на очите и на лицето“.

Прозрачните предпазители за лице 3М™ отговарят на изискванията на EN166:2001, „Лични предпазни средства за очите“.

Ако е необходимо, може лесно да се прикачи средство за защита на слуха. Широка гама от Слухови протектори 3М™ Peltor™ с приставка за каска (P3E) са съвместими и одобрени за употреба с Каската 3М™ G500.

За стойности на намаляване на шума и подходящо поставяне, моля, вижте потребителските инструкции на съответния слухов протектор.

⚠ Специално внимание трябва да се обърне на обозначените предупреждения.

⚠ ВНИМАНИЕ

Уверете се, че продуктът е:

- Подходящ за съответното приложение
- Правилно поставен
- Използван през цялото време на излагане
- Подменян при необходимост

Подходящият избор, обучение, използване и обслужване са от основна важност, за да може продуктът да помогне за предпазването на потребителя от потенциални вредности.

Неспазването на всички инструкции за употреба на тези продукти за лична защита и/или неспазването на инструкциите при носене, може сериозно да увреди здравето на потребителя, да доведе до краткотрайни или трайни заболявания или постоянна инвалидност.

За приложимост в конкретни условия и правилна употреба, следвайте Българското законодателство в областта на безопасността, вземете под внимание цялата предоставена информация, контактувайте с Отговорника по безопасността или представител на 3М. 3М България, Бизнес Парк София, сграда 4, етаж 2, София 1766, тел: 02/960 19 11

Проверете дали устройството е напълно и правилно сглобено и неповредено. Всяка повредена или дефектна част трябва да бъде сменена само с оригинални резервни части на 3М.

Защитни очила срещу високоскоростни частици, които се носят върху офталмологични очила, може да пренесат удара като по този начин създадат опасност за потребителя.

Определени химически вещества могат да повредят тези продукти.

Продуктът може да предизвика алергични реакции при контакт с много чувствителна кожа.

Свържете се с 3М за допълнителна информация.

ОДОБРЕНИЯ

Тези продукти отговарят на изискванията на Директива 89/686/ЕЕС на Европейската Комисия (Директива за ЛПС) и съответно са маркирани със знака CE.

Сертифицирането по Член 10 ЕС за изпитване на тила е извършено от Finnish Institute of Occupational Health (FIOH), Toriluukkinkatu 41aA, FIN-00250 Helsinki, Finland (Нотифициращ орган 0403).

СЕРТИФИКАЦИЯ

Каската 3М™ G500 отговаря на следните изисквания:

Модел	Европейски стандарт	Символ	Поле на приложение	Механична сила
G500	EN166:2001	BT	Високоскоростни частици при изключително висока температура	Средно енергийни въздействия
		A	Високоскоростни частици	Високо енергийни въздействия
	EN1731:2006	F	Високоскоростни частици	Ниско енергийни въздействия

Моля, вижте потребителските инструкции за Прозрачен предпазител за лице 3М™ или Мрежест предпазител за лице 3М™ за подробности за защитата, осигурявана от предпазителя за лице.

⚠ Ако предпазителят за лице и рамката не са маркирани с един и същи символ, важи най-ниското ниво на защита за целия протектор за лице.

ПОДГОТОВКА ЗА УПОТРЕБА

Отгледайте продукта внимателно, преди всяка употреба. Заменете всички части, които показват следи на повреда, като например надрасвания или пукнатини.

ИНСТРУКЦИИ ЗА ПОСТАВЯНЕ

Вижте фигури 1-8.

1. Инструкции за поставяне на предпазители за лице
2. Инструкции за поставяне на защитни слухови протектори
3. Инструкции за поставяне на кабела на който и да е Peltor продукт за комуникация (с приставка за каска P3E)
 - a) Откачете лентата отпред
 - b) Поставете кабела в държача за кабел. Коригирайте дължината на кабела, така че да е с еднаква дължина към протектора за всяко ухо
 - c) Захванете кабела, като използвате фиксиращите точки от двете страни
4. Инструкции за поставяне на абсорбираща лента HYG50
5. Инструкции за поставяне на Интегрирана защита за очите V6*

Коригиране на поставянето. Има 3 различни начина за постигане на оптимално поставяне:

6. 3 настройки за коригиране на височина
7. Коригиране дължината на кишката над главата
8. Коригиране на лентата с помощта на колелцето, за наместване без излишно притискане на главата

МАРКИРОВКА

Вижте Фигура 9, за маркиране на предпазителя за лице и рамката.

1. Производител
 2. CE знак
 3. Европейски стандарт, поле на употреба и символ за клас на защита от поражения
 4. Типово обозначение на предпазител за лице
 5. Типово обозначение на рамка
- ЗАБЕЛЕЖКА:** Възможно е да има и други световни обозначения (напр. ANSI, CSA). За повече информация се обърнете към 3М.

Дата на производство

Вижте инструкциите за употреба.

Предупреждение

Температурен диапазон

Максимална относителна влажност

ТЕХНИЧЕСКА СПЕЦИФИКАЦИЯ

Каска G500

Тегло: 242г (без предпазител за лице)

ИНСТРУКЦИИ ЗА ПОЧИСТВАНЕ

Продуктът трябва да се почиства редовно със слаб разтвор на препарат в топла вода.

СЪХРАНЕНИЕ И ТРАНСПОРТИРАНЕ

Не съхранявайте продукта на пряка слънчева светлина или при високи температури.

Когато не се използва, тя трябва да се съхранява на хладно и тъмно място, за да не се състарява материала.

Препоръчваният максимален срок за съхранение на продукта е 5 години от датата на производство.

Оригиналната опаковка е подходяща за транспортиране на продукта в границите на Европейския съюз.

РЕЗЕРВНИ ЧАСТИ И АКСЕСОАРИ

Моля, вижте потребителските инструкции за Прозрачен предпазител за лице 3М™ или Мрежест предпазител за лице 3М™ за подробности относно съвместими предпазители за лице.

Код на продукта	Описание
HYG50	Лента против изпотвяне, полиамид
V6*	Интегрирана защита за очите

ЗАБЕЛЕЖКА

Винаги проверявайте обозначенията на предпазителя за лице и рамката за предпазител за лице (Фигура 9), за да сте сигурни, че са съвместими за употреба заедно, както и кой клас защита е валиден.



3M™ G500 naglavna garnitura

Molimo da pročitate ova uputstva za korišćenje u vezi sa 3M™ providnim štitnikom za lice ili uputstva za korišćenje 3M™ mrežastog štitnika za lice jer ćete u njima pronaći informacije o:

- Odobrenim kombinacijama štitnika za lice
- Rezervni delovi

Pogledajte sve instrukcije za upotrebu i sačuvati tokom perioda upotrebe proizvoda.

NAMENA

3M™ G500 naglavna garnitura sa štitnikom za lice namenjena je za zaštitu nosioca od frontalnih i bočnih udarača u oči i lice.

3M™ mrežasti štitnici za lice udovoljavaju zahtevima norme EN1731:2006, Mrežasti štitnici za oči i lice.

3M™ providni štitnici za lice udovoljavaju zahtevima norme EN166:2001, Lična zaštitna očiju.

Zaštita sluha može se lako postaviti ukoliko je potrebna.

Velika ponuda 3M™ Peltor™ naušnica s nastavkom za šlem (P3E) koje su kompatibilne i odobrene za korišćenje sa 3M™ G500 naglavnom garniturom.

Vrednosti prigušenja i ispravno nameštanje pogledajte u odgovarajućim uputstvima za korišćenje naušnica.

⚠ Posebno obratiti pažnju gde postoje upozorenja.

⚠ UPOZORENJA

Obezbedite da je proizvod:

- odgovarajući za primenu;
- korektno namešten;
- nošen tokom svog perioda izloženosti;
- zamenjen, kada je neophodno.

Pravilan odabir, obuka, korišćenje i prikladno održavanje su od suštinske važnosti kako bi proizvod pomogao da se korisnik zaštiti od rizika udara.

Nepoštovanje uputstva za upotrebu ovih proizvoda za ličnu zaštitu i/ili neadekvatno nošenje proizvoda tokom svog vremena izloženosti opasnostima može ozbiljno uticati na zdravlje korisnika, dovesti do ozbiljnih oboljenja ili stalne onesposobljenosti.

Za odgovarajuću i pravilnu upotrebu slediti lokalnu regulativu, u vezi sa svim dostavljenim informacijama ili kontaktirati osobu za bezbednost/Predstavnostvo 3M (EAST) AG Beograd Milutina Milanovića 23, 11 070 Beograd, SRBIJA Tel.+381 11 2209 400 Fax.+381 11 2209 444 e-mail:innovation.yu@mmm.com

Proveriti da je uređaj kompletan, neoštećen i korektno kompletiran. Oštećenja ili neodgovarajući delovi moraju biti zamenjeni sa originalnim 3M delovima.

Naočare za zaštitu od čestica velike brzine, nošene preko naočara sa dioprijom mogu preneti energiju udara i dovesti do opasnosti za korisnika.

Neke hemikalije mogu da uzrokuju oštećenje ovih proizvoda.

Proizvod može da uzrokuje alergijske reakcije u kontaktu s izrazito osetljivom kožom.

Kontaktirati 3M za dodatne informacije.

ODOBRENJA

Ovi proizvodi zadovoljavaju zahteve direktiva evropske unije 89/686/EEC (direktive za ličnu zaštitnu opremu) tako da su označene sa CE znakom.

Sertifikovano po članu 10. EC Tip ispitivanja, izdato za ovaj proizvod od Finnish Institute of Occupational Health (FIOH), Topeliuksenkatu 41aA, FIN-00250 Helsinki, Finland (Notified Body number 0403).

SERTIFICIRANJE

3M™ G500 naglavna garnitura udovoljava sledećim zahtevima:

Model	Evropski standard	Simbol	Područje primene	Mehanička čvrstoća
G500	EN166:2001	BT	Čestice velike brzine pri ekstremnim temperaturama	Udarac srednje energije
		A	Čestice velike brzine	Udarac velike energije
	EN1731:2006	F	Čestice velike brzine	Udarac niske energije

Molimo da u uputstvima za korišćenje 3M™ providnog štitnika za lice ili 3M™ mrežastog štitnika za lice potražite detalje o zaštiti koju pruža štitnik za lice.

⚠ Ako štitnik za lice i okvir nisu obeleženi istim simbolom, za kompletan štitnik za lice vredi najniži nivo zaštite.

PRIPREMA ZA UPOTREBU

Pre svakog korišćenja pažljivo pregledajte proizvod. Zamenite sve delove koji eventualno pokazuju znakove oštećenja poput ogrebotina i napuklina.

UPUTSTVO ZA POSTAVLJANJE

Videti slike 1-8.

1. Uputstva za nameštanje štitnika za lice
2. Uputstva za nameštanje zaštitnih naušnica
3. Uputstva za pričvršćivanje kabla za sve Peltor komunikacijske proizvode (sa P3E nastavkom za šlem)
 - a) Odvojite naglavnu traku s prednje strane
 - b) Postavite kabel u držač kabla. Nameštite kabel tako da u obe naušnice ude jednaka dužina kabla
 - c) Učvrstite kabel pomoću fiksirajućih tačaka s obe strane
4. Uputstva za nameštanje za HYG50 traku za znojenje
5. Uputstva za nameštanje za V6* integrirane zaštitne naočare

Nameštanje. Postoje 3 različita načina za dobro nameštanje:

6. 3 Postavke za podešavanje po visini
7. Podešavanje dužine trake oko glave
8. Podešavanje naglavne trake pomoću točkica za nameštanje bez prejakog pritiska na glavu

OZNAČAVANJE

Pogledajte sliku 9. za oznake na štitniku za lice i okviru.

1. Proizvođač
 2. CE znak
 3. Evropski standard, područje primene i simbol za klasu zaštite od udara
 4. Oznaka tipa štitnika za lice
 5. Oznaka tipa okvira
- NAPOMENA: Ostale globalne oznake (npr. ANSI, CSA) takođe mogu biti prisutne. Za dodatne informacije, kontaktirajte 3M.

Datum proizvodnje

Pogledati uputstvo za upotrebu.

Upozorenje

Raspon temperatura skladištenja

Maksimalna relativna vlažnost u skladištu

Tehnička specifikacija

G500 naglavna garnitura

Težina: 242g (bez štitnika za lice)

UPUTSTVO ZA ČIŠĆENJE

Proizvod treba redovno čistiti upotrebom blagog rastvora deterdženta i tople vode.

SKLADIŠTENJE I TRANSPORT

Nemojte čuvati proizvod na direktno sunčevoj svetlosti ili na visokim temperaturama. Kada nije u upotrebi, treba ga čuvati na hladnom, tamnom mestu kako bi se sprečilo starenje materijala.

Preporučeni maksimalni vek trajanja proizvoda je 5 godina od datuma proizvodnje.

Originalno pakovanje je pogodno za transport proizvoda u evropskoj uniji.

REZERVNI DELOVI I PRIBOR

Molimo da u uputstvima za korišćenje 3M™ providnog štitnika za lice ili 3M™ mrežastog štitnika za lice potražite detalje o kompatibilnim štitnicima za lice.

Šifra proizvoda	Opis
HYG50	Traka za znojenje, poliamid
V6*	Integrirane zaštitne naočare

NAPOMENA

Uvek proverite oznake na štitniku za lice i na okviru štitnika za lice (slika 9) kako biste se uverili u njihovu kompatibilnost za zajedničko korišćenje i proverili njihovu važeću klasu zaštite.



3M™ G500 Başlık

Bu talimatları, aşağıda belirtilenlerle ilgili bilgileri bulabileceğiniz 3M™ Saydam yüz siperi veya 3M™ Örgülü (Mesh) yüz siperi kullanım talimatlarıyla birlikte okuyunuz:

- Onaylı yüz siperi kombinasyonları
- Yedek parçalar

Kullanım talimatlarının tümünü okuyun ve gerektiğinde başvurmak üzere saklayınız.

KULLANIM AMACI

Yüz siperine sahip 3M™ G500 başlık, hem önden hem de yandan gözlere ve yüze gelen darbelere karşı kullanıcıyı korumak için tasarlanmıştır.

3M™ Örgülü (mesh) Yüz siperi, EN1731:2006, Örgülü (mesh) tip göz ve yüz koruyucuların şartlarını karşılamaktadır.

3M™ Saydam Yüz siperi, EN166:2001, Kişisel Göz Korumasının şartlarını karşılamaktadır.

Gerekli görülmesi halinde işitme koruması kolayca monte edilebilmektedir. Baret ekletmesine sahip geniş 3M™ Peltor™ Kulaklık yelpazesi (P3E), 3M™ G500 başlıkla uyumludur ve kullanım için onaylanmıştır.

Şiddetli azaltma değerleri ve doğru kullanım için, lütfen ilgili Kulaklık kullanım talimatlarına bakınız.

⚠ Özellikle dikkat edilmesi gereken hususların uyarı ifadelerinde belirtilmesini tavsiye ederiz.

⚠ UYARILAR

Ürünün tamamının daima;

- Kullanıma uygun durumda olduğundan;
- Doğru bir şekilde takıldığından;
- Maruz kalma süresinin tamamı boyunca giyildiğinden;
- Gerektiğinde yenileme değişiminin yapılmış olduğundan emin olunuz.

Ürünün kullanan kişiyi darbe tehlikelerinden korumasına yardımcı olmak için doğru

ürün seçimi, eğitim, kullanım ve uygun bakım çok önemlidir.

Bu kişisel koruyucu ürünlerin kullanımı için tüm talimatlara uyulmaması ve/veya maruziyet süresi boyunca tüm ürünü düzenli kullanmamak, kullanıcının sağlığını kötü yönde etkiler, şiddetli ve hayatı tehdit edebilecek rahatsızlıklara veya kalıcı sakatlıklara sebep olur.

Ürünün uygunluğu ve uygun kullanımı hakkında yerel yönetmeliklere uyunuz, size verilen bilgilere bakınız veya güvenlikten sorumlu bir yetkilili 3M temsilcisi ile irtibata geçiniz (Yerel İrtibat Bilgileri).

Aparatın eksiksiz, hasarsız ve doğru bir şekilde takılı olup olmadığını kontrol ediniz.

Hasarlı ve kusurlu parçalar kullanımdan önce orijinal 3M yedek parçaları ile değiştirilmelidir.

Standart optiklik gözlüklere üzerine takılan yüksek hızlı partiküllere karşı olan göz

koruyucuları darbe enerjisini yayabilir, kullanıcıya bir tehlike yaratabilir.

Bazı kimyasallar, bu ürünlerde hasara neden olabilirler.

Ürün, çok hassas ciltlerle temas ettiğinde alerjik reaksiyonlara neden olabilir.

Daha fazla bilgi için 3M'e başvurun

ONAYLAR

Bu ürünler 89/686/EEC sayılı Avrupa Topluğulu Direktifi (Kişisel Koruyucu Ekipman Direktifi) gerekliliklerini karşılar ve dolayısıyla CE işareti almışlardır.

CE Tip-Muayene Madde 10 altında sertifikasyon bu ürünler için uygulanmıştır. Finnish Institute of Occupational Health (FIOH), Topeliukskatu 41aA, FIN-00250 Helsinki, Finland (Onaylanmış Kuruluş No 0403).

SERTİFİKASYON

3M™ G500 Başlık, aşağıda belirtilen şartları karşılamaktadır:

Model	Avrupa Standardı	Sembol	Kullanım alanı	Mekanik Direnç
G500	EN166:2001	BT	Ekstrem sıcaklıklardaki yüksek hızlı partiküller	Orta enerjili darbe
		A	Yüksek hızlı partiküller	Yüksek enerjili darbe
	EN1731:2006	F	Yüksek hızlı partiküller	Düşük enerjili darbe

Yüz siperinin sağladığı korumaya ilgili detaylar için, lütfen 3M™ Saydam Yüz siperi veya 3M™ Örgülü (mesh) Yüz siperi kullanım talimatlarına bakınız.

⚠ Yüz siperi ve çerçeve aynı sembolle işaretlenmemişse, tüm yüz koruyucu için en düşük seviye geçerlidir.

KULLANIM HAZIRLIĞI

Her kullanımdan önce ürünü dikkatlice inceleyiniz. Çizikler veya çatlaklar gibi hasar işaretleri olan parçaları değiştiriniz.

MONTE ETME TALİMATLARI

Bkz. Şekil 1-8.

1. Yüz siperleri için takma talimatları
2. Koruyucu Kulaklıklar için takma talimatları
3. (P3E baret ekletmesine sahip) Peltor İletişim ürünlerinin kablosunun bağlanmasıyla ilgili takma talimatları
 - a) Ön taraftaki kafa bandını sökünüz
 - b) Kabloyu kablo bölmesinin içine yerleştiriniz. Kabloyu her iki kulaklığa da aynı uzunlukta kablo gidecek şekilde ayarlayınız
 - c) Her iki taraftaki sabitleme noktalarını kullanarak kabloyu sabitleyiniz
4. HYG50 ter bandı için takma talimatları
5. V6* Entegre Emniyet Gözlüğü için takma talimatları

Öturuğun ayarlanması. Doğru takımı ayarlamak için 3 farklı yöntemler vardır:

6. 3 yükseklik ayarı
7. Kafa üzerinde bandın uzunluğunun ayarlanması
8. Kafa üzerine fazla basınç uygulamadan sıkılmak için düğme kullanılarak kafa bandının ayarlanması

İŞARETLER

Yüz siperi ve çerçeve işaretleri için şekil 9' e bakınız.

1. Üretici
 2. CE işareti
 3. Avrupa standardı, kullanım alanı ve darbe koruma sınıfının sembolü
 4. Yüz siperinin tip gösterimi
 5. Çerçevenin tip gösterimi
- NOT: Başka global işaretlemeler (örn. ANSI, CSA) kullanılabilir. Daha fazla bilgi için, 3M'e danışınız.

Üretim Tarihi

Kullanım için talimata bakınız.

Uyarı

Sıcaklık Aralığı

Maksimum Bağlı Nem

TEKNİK ÖZELLİKLER

G500 Başlık

Ağırlık: 242g (Yüz siperi hariç)

TEMİZLEME TALİMATLARI

Ürün, ılık su ve hafif bir deterjan solüsyonuyla düzenli olarak temizlenmelidir

DEPOLAMA VE NAKLİYE

Ürünü doğrudan güneş ışığının altında veya yüksek sıcaklıklarda saklamayınız.

Ürün kullanılmadığında, malzemenin eskimesini önlemek için serin, karanlık bir yerde tutulmalıdır.

Ürünün önerilen maksimum raf ömrü, üretim tarihinden itibaren 5 yıldır.

Orijinal ambalajı, ürünün Avrupa Birliği içerisinde taşınmasına uygundur.

YEDEK PARÇALAR VE AKSESUARLAR

Uyumlu yüz siperleriyle ilgili detaylar için, lütfen 3M™ Saydam Yüz siperi veya 3M™ Örgülü (mesh) Yüz siperi kullanım talimatlarına bakınız.

Ürün Kodu	Tanım
HYG50	Ter bandı, Poliamid
V6*	Entegre emniyet gözlüğü

NOT:

Birbirleriyle uyumlu olduklarından emin olmak ve hangi koruma sınıfının geçerli olduğunu öğrenmek için, daima yüz siperi ve yüz siperinin çerçevesi (şekil 9) üzerindeki işaretleri kontrol ediniz.



3M™ G500 бас гарнитурасы

Осы пайдаланушы нұсқауларын 3M™ шыны қалқаншасының немесе 3M™ тор қалқаншасының нұсқаулықтарымен бірге оқыңыз. Олардың ішінен төмендегілер туралы мәліметтер табуға болады:

- Бет қалқаншаларының мақұлданған комбинациясы
- Қосалқы бөлшектер

Оларға тұрақты сілтеме жасау үшін пайдалану мен қауіпсіздік жөніндегі барлық нұсқауларды қараңыз.

ПАЙДАЛАНУЫ

Бет қалқаншасы бар 3M™ G500 бас гарнитурасы киюшіні көз бен бетке алдынан және шеттерінен болатын соққылардан қорғауға арналған.

3M™ тор қалқаншалары тор түріндегі көз және бет қорғаныштарына қойылатын EN1731:2006 талаптарына сәйкес келеді.

3M™ шыны қалқаншалары көздің жеке қорғанысына қойылатын EN166:2001 талаптарына сәйкес келеді.

Қажет болса, құлақ қорғанысын оңай тауға болады.

3M™ Peltor™ бас гарнитурасымен бірге дұлыға бекітпесі бар көптеген 3M™ G500 құлаққаптарын пайдалану мүмкіндігі бар және бұл мақұлданған.

Шуды басу мәндерін және дырыс тағу жолын құлаққаптың тиісті пайдаланушы

нұсқауларынан қараңыз.

⚠ Ескерту тұжырымдамаларына ерекше назар аудару керек.

⚠ ЕСКЕРТУЛЕР

Өнімнің әрдайым осындай күйде болуын қадағалаңыз:

- Қолданылу мақсатына сай жарамды екенін;
- Дұрыс киілгенін;
- Көзге әсер ету кезінде пайдаланылуын;
- Қажет болғанда ауыстыруға болатынын.

Өнім киюшіні қауіп-қатерлерден қорғау үшін, дұрыс тандау, үйрету, пайдалану және тиісті түрде күтім көрсету маңызды.

Бұл өнімдердің нұсқауларын ұқыпсыз пайдалануы және/немесе бұл өнімдерді қауіпті мезгілде дұрыс киімеуі жұмысшының денсаулығына асер тигізу мүмкін, адамның қатты немесе өмірге қауіпті ауруға немесе тұрақты мүгедектікке әкелуі мүмкін.

Бұйымды талаптарға сәйкес және тиісінше пайдалану үшін жергілікті ережелерді сақтаңыз, берілген барлық ақпаратпен танысыңыз немесе қауіпсіздік техникасы саласындағы маманнан / 3M өкілінен кеңес алыңыз. (Жергілікті байланыстар туралы ақпарат).

Тексерілген аппарат толық жабдықталған, бүлінбеген және дұрыс жиналған болуы тиіс. Кез-келген бүлінген немесе ақаулы бөлшектер дуылға пайдаланылғанға дейін 3M түпнұсқа қосалқы бөлшектерімен алмастырылуы тиіс. Көз қорғаушылар кәдімгі көзілдіріктің сыртынан киілген болса жылдам ұшатын бөлшектерден қорғау кезде бөлшектің энергиясын өткізуі мүмкін, оның әсерінен жұмысшыға қауіп туғызады.

Белгілі химиялық заттар бұл өнімдерді зақымдауы мүмкін.

Өнім өте сезімтал теріге тигенде, аллергиялық реакция пайда болуы мүмкін.

Қосымша мәлімет алу үшін 3M-ға хабарласыңыз.

МАҚҰЛДАУЛАР

Осы бұйымдар Еуропалық Қауымдастықтың 89/686/ЕЕС Директивасы (Жеке қорғану құралдары бойынша Директива) талаптарына сәйкес келеді, сондықтан CE белгісімен белгіленген.

Сертификат 10-Бапқа сәйкес, ЕС Үлгілік Сынақ аталған өнімге берілді Финляндияның еңбекті қорғау институты (FIOH), Topeliuksenkatu 41aA, FIN-00250 Хельсинки, Финляндия (Органның нөмірі 0403)

СЕРТИФИКАЦИЯ

3M™ G500 бас гарнитурасы төмендегі талаптарға сәйкес келеді:

Үлгі	Еуропалық стандарт	Таңба	Қолдану аясы	Механикалық күш
G500	EN166:2001	BT	Өте жоғары температураларда жоғары жылдамдықты бөлшектер	Орташа деңгейдегі соққы
		A	Жоғары жылдамдықты бөлшектер	Жоғары деңгейдегі соққы
	EN1731:2006	F	Жоғары жылдамдықты бөлшектер	Төмен деңгейдегі соққы

Бет қалқаншалары ұсынатын қорғаныс туралы толық ақпаратты 3M™ шыны немесе 3M™ тор қалқаншаларының пайдаланушы нұсқауларынан қараңыз.

⚠ Егер бет қалқаншасы мен жақтау бірдей таңбамен белгіленбеген болса, жалпы бет қорғанысы құралына қорғаныстың ең төмен деңгейі қолданылады.

ПАЙДАЛАНУҒА ДАЙЫНДАУ

Пайдаланар алдында, өнімді әрдайым мұқият тексеріп алыңыз. Сызаттар немесе бөліктер сияқты зақымдану белгілері бар кез келген бөлшектерді ауыстырыңыз.

КИЮ ЖӨНІНДЕГІ НҰСҚАУЛАР

1-8-суреттерді қараңыз.

1. Бет қалқаншаларын дұрыс тағу нұсқаулары
2. Қорғайтын құлаққаптарды дұрыс тағу нұсқаулары
3. Кез келген Peltor байланыс өнімінің (P3E дұлыға бекітпесі бар) кабелін дұрыс жалғау нұсқаулары
 - a) Доғаны алдыңғы жағынан шешіңіз
 - b) Кабельді кабель ұстағышының ішіне салыңыз. Кабельдің ұзындығын екі құлаққапқа бірдей болатындай реттеңіз
 - c) Екі жақтағы бекітпелерді пайдаланып кабельді бекітіңіз
4. HYG50 ішкі тер таспасын салу нұсқаулары
5. Орнатылған V6* қорғаныс көзілдірігін тағу нұсқаулары

Тағылғанды реттеу. Жақсылық реттеудің 3 түрлі жолы бар:

6. 3 Биіктікті реттеу параметрлері
7. Бастың үстіңгі жағындағы баудың ұзындығын реттеу
8. Доғаны дөңгелекпен басқа қатты күш салмайтын етіп реттеу

ТАҢБАЛАНУЫ

Бет қалқаншасы мен жақтау белгілерін 9-суреттен қараңыз.

1. Өндіруші
2. CE таңбасы
3. Еуропалық стандарт, қолдану аясы және соққыдан қорғау класының таңбасы
4. Бет қалқаншасы түрінің белгісі
5. Жақтау түрінің белгісі

ЕСКЕРТПЕ. Басқа да дүниежүзілік таңбалар (мысалы, ANSI, CSA) бар болуы мүмкін.

Қосымша ақпарат алу үшін, 3M компаниясына хабарласыңыз.

Өндірілген күні

Нұсқауларды қараңыз

Абайлаңыз!

Температура диапазоны

Ең жоғары салыстырмалы ылғалдылық

ТЕХНИКАЛЫҚ СПЕЦИФИКАЦИЯ

G500 бас гарнитурасы

Салмағы: 242г (бет қалқаншасының)

Тазалау нұсқауы

Өнімді тұрақты түрде жуу құралының жұмсақ ерітіндісімен жылы суда тазалаған жөн.

САҚТАУ ЖӘНЕ ТАСЫМАЛДАУ

Өнімді күн сәулесі тура түсетін жерде немесе жоғары температураларда сақтамаңыз.

Пайдаланбаған кезде, материал ескірмеу үшін, салқын, қараңғы жерде сақтаған жөн.

Өнімнің ұсынылған ең көп сақтау уақыты — шығарылған күннен бастап 5 жыл.

Бұйымның ерекше қаптамасы Еуропа Одағында тасымалдауға жарамды.

ҚОСАЛҚЫ БӨЛШЕКТЕРІ МЕН ҚОСЫМША ҚҰРАЛДАРЫ

Үйлесімді бет қалқаншалары туралы толық ақпаратты 3M™ шыны немесе 3M™ тор қалқаншаларының пайдаланушы нұсқауларынан қараңыз..

Өнім коды	Сипаттама
HYG50	Ішкі тер таспасы, полиамид
V6*	Орнатылған қорғаныс көзілдірігі

ЕСКЕРТУ

Бет қалқаншасындағы және бет қалқаншасының жақтауындағы (9-сурет) белгілерді әрдайым тексеріп бірге қолдануға жарамды екенін және жарамды қорғау класын анықтаңыз.

التحذير للاستعمال

افحص المنتج بعناية قبل كل استعمال. استبدل أي أجزاء تظهر عليها علامات التلف مثل الخدوش أو التشققات.

تعليمات الإستخدام

- انظر المفاصل 1-8.
- تعليمات التركيب لدروع الوجه.
- تعليمات التركيب لواقبات السمع.
- تعليمات التركيب لتنبيت كابل أي منتج Peltor للاتصالات (مع ملحقة خوذة P3E).
- اخلع عصابة الرأس من المقدم.
- اضبط وضع الكابل بداخل حامل الكابل. ثم قم بتبنيه بحيث يصل نفس الطول إلى واقيات السمع.
- ثبت الكابل باستعمال نقط التنبيت على كل من الجانبين.
- تعليمات التركيب لعصابة التعمق HYG50
- تعليمات التركيب لنظارة السلامة المتكاملة V6*
- ضبط التركيب. هناك 3 طرق لتحقيق الحبكة الملائمة:
- 3 أوضاع لضبط الارتفاع
- ضبط طول الشريط فوق الرأس
- ضبط عصابة الرأس باستعمال المقبض بدون ضغط زائد على الرأس

وضع العلامات

انظر شكل 9 لمراجعة علامات درع الوجه والبيكل.

- المصنع
- علامة الاتحاد الأوروبي CE
- المعيار الأوروبي ومجال الإستعمال ورمز فئة الحماية من الصدمات
- تسمية نوع درع الوجه
- تسمية نوع البيكل
- ملاحظة: قد تكون هناك علامات أخرى (مثل ANSI و CSA). لمزيد من المعلومات اتصلوا بـ 3M.

MVI

تاريخ الصنع

انظر إرشادات الإستعمال.

تحذير

مدى درجة الحرارة

الرطوبة النسبية القصوى

المواصفات الفنية

آلية الرأس G500

الوزن: 242 جرام (بدون درع الوجه)

تعليمات التنظيف

يجب تنظيف المنتج بصفة منتظمة باستعمال محلول منظف خفيف في ماء دافئ.

التخزين والنقل

لا تخزن المنتج تحت أشعة الشمس المباشرة أو عند درجات الحرارة المرتفعة.

أثناء عدم الإستعمال يجب تخزينه في مكان مظلم بارد لمنع تدهور حالة المادة.

أقصى عمر تخزين موصى به 5سنة من تاريخ الصنع.

مواد التعبئة والتغليف الأصلية مناسبة لنقل المنتجات في جميع أنحاء الاتحاد الأوروبي

قطع الغيار والإكسسوارات

يرجى مراجعة إرشادات الإستعمال لدروع الوجه الشفاف 3M™ و درع الوجه الشبكي 3M™ لمعرفة التفاصيل عن دروع الوجه المتوافقة

آلية الرأس 3M™ G500

يرجى قراءة هذه التعليمات بالإضافة إلى تعليمات المستعمل الخاصة بدرع الوجه الشفاف 3M™ أو درع الوجه الشبكي 3M™ حيث تجد معلومات عن:

- تركيبات جامعة معتمدة لدروع الوجه
- قطع الغيار

راجع كل التعليمات الخاصة بالاستخدام واحتفظ بها للرجوع إليها بصفة مستمرة.

الاستخدام المقصود

آلية الرأس مع درع الوجه 3M™ G500 مصممة لحماية مرتديها من الصدمات للعينين والوجه وكلهما من ناحية الأمام ومن الجانب

3M™ تلبى دروع الوجه الشبكية اشتراطات EN1731:2006 كواقبات للعينين والوجه من النوع الشبكي.

3M™ تلبى دروع الوجه الشفافة اشتراطات EN166:2001 للحماية الشخصية للعينين.

يمكن بسهولة تركيب وسيلة حماية السمع عند الحاجة.

مجموعة كبيرة من واقيات السمع 3M™ Peltor مع ملحقة الخوذة تتوافق مع ومعتمدة لاستخدامها مع آلية الرأس 3M™ G500.

لمعرفة قيم التوهين وطريقة التركيب السليمة، يرجى الاطلاع على إرشادات المستعمل لواقبات السمع.

⚠ ينبغي أن يولي اهتمام خاص لتحذيرات الإنذار المشمل إليها.

⚠ (ادخل مثلث التحذير) مثلث التحذيرات

تأكد دائماً أن المنتج الكامل:

- مناسب للاستخدام؛

- موضوع بشكل صحيح؛

- يجب أن ترتديه خلال جميع فترات التعرض؛

- يجب استبداله عند الضرورة.

حسن الاختيار، والتدريب، والاستخدام والصيانة المناسبة ضرورية من أجل أن يساعد المنتج في حماية مرتديه من المخاطر.

إن الفشل في اتباع جميع التعليمات على استخدام هذه المنتجات للحماية الشخصية و / أو عدم ارتداء المنتج بشكل صحيح خلال فترات التعرض قد يؤثر سلباً على صحة المستخدم، وقد يؤدي إلى مرض شديد أو تهديد الحياة أو العجز الدائم.

يرجى اتباع النواحي المحلية للملائمة والاستخدام السليم للمنتج يرجى الرجوع للمعلومات المتوفرة لذلك أو الاتصال بالنتقي المختص ممثل 3M (بيانات الاتصال المحلية).

تأكد من أن الجهاز مكتمل وغير تالف ومجمع بكيفية سليمة. يجب أن يتم استبدال أي أجزاء تالفة أو معيبة باستعمال قطع الغيار الأصلية لـ 3M قبل الاستخدام.

واقبات العين ضد الجزينات عالية السرعة تلبس فوق النظارات المتعارف عليها وقد تنقل طاقة الصدمات مما ينشئ خطراً على من يرتديها.

يمكن لكمالوايات معينة أن تتسبب في إتلاف هذه المنتجات.

قد تتسبب هذا المنتج في حساسية الجلد الحساس جدا.

لمزيد من المعلومات اتصلوا بـ 3M

الموافقات

تلبى هذه المنتجات متطلبات قواعد المجتمع الأوروبي EEC/89/686 (معدات الوقاية الشخصية)،

وبالتالي مزودة بعلامة CE.

شهادة بموجب المادة 10، نوع الفحص EC، قد أصدرت لهذه المنتجات من قبل المعهد الفنلندي للصحة المهنية Finlândia، Helsinki، FIN-00250 Topeliuksenkatu 41aA، FIOH (رقم البيكل المعن 0403).

شهادات التصديق

تلبى آلية الرأس 3M™ G500 لمتطلبات التالية:

المواصفات الميكانيكية	الموديل المقاييس الأوروبية	الرمز	مجال الاستخدام	المتانة الميكانيكية
صدمات ذات طاقة متوسطة	G500	BT	جسيمات ذات سرعة عالية عند درجات حرارة متطرفة	صدمات ذات طاقة متوسطة
صدمات ذات طاقة عالية		A	جسيمات سريعة الحركة	صدمات ذات طاقة عالية
صدمات ذات طاقة منخفضة		F	جسيمات سريعة الحركة	صدمات ذات طاقة منخفضة

يرجى الاطلاع على تعليمات المستعمل لدروع الوجه الشفاف 3M™ أو درع الوجه الشبكي 3M™ لمعرفة التفاصيل عن الحماية التي يوفرها درع الوجه.

⚠ في حالة إذا كان درع الوجه والبيكل غير متطابقين في العلامات بنفس الرمز تطبق أدنى مستوى لواقب الوجه الكامل.

كود المنتج	الوصف
HYG50	عصابة الرأس - بولي أميد
V6*	نظارات السلامة المتكاملة

ملاحظة

افحص دائما العلامات على درع الوجه وبيكل درع الوجه (شكل 9) للتأكد من أنهما متطابقين للاستعمال معا وأي فئة حماية سارية المفعول.



3M™ G500 Headgear

Please read these user instructions in conjunction with the 3M™ Clear Face shield or 3M™ Mesh Face shield user instructions where you will find information on:

- Approved combinations of face shields
- Spare parts

See all instructions for use and save for continuing reference.

INTENDED USE

The 3M™ G500 Headgear with face shield is designed to protect the wearer against impacts to the eye and face, both from the front and the side.

3M™ Mesh Face shields meet the requirements of EN1731:2006, Mesh type eye and face protectors.

3M™ Clear Face shields meet the requirements of EN166:2001, Personal Eye Protection. Hearing protection can be easily attached if required.

A wide range of 3M™ Peltor™ Ear muffs with Helmet attachment (P3E) are compatible and approved for use with the 3M™ G500 Headgear.

For attenuation values and proper fitting please see the appropriate Earmuff user instruction.

⚠ Particular attention should be given to warning statements where indicated.

⚠ WARNINGS

Always be sure that the complete product is:

- Suitable for the application;
- Fitted correctly;
- Worn during all periods of exposure;
- Replaced when necessary.

Proper selection, training, use and appropriate maintenance are essential in order for the product to help protect the wearer from impact hazards.

Failure to follow all instructions on the use of these personal protection products and/or failure to properly wear the complete product during all periods of exposure may adversely affect the wearer's health, lead to severe or life threatening illness or permanent disability.

For suitability and proper use follow local regulations, refer to all information supplied or contact an occupational hygienist, safety professional or 3M representative on the Tech Assist Helpline 3M Australia 1800 024 464, 3M New Zealand 0800 364 357.

Check apparatus is complete, undamaged and correctly assembled. Any damaged or defective parts must be replaced with original 3M spare parts before use.

Eye protectors against high speed particles worn over standard ophthalmic spectacles may transmit impact energy, creating a hazard to the wearer.

Certain chemicals can cause damage to these products.

The product can cause allergic reactions on contact with very sensitive skin.

Contact 3M for additional information.

APPROVALS

These products meet the requirements of the European Community Directive 89/686/EEC (Personal Protective Equipment Directive) and are thus CE marked.

Certification under Article 10, EC Type-Examination, has been issued for these products by Finnish Institute of Occupational Health (FIOH), Topeliuksenkatu 41aA, FIN-00250 Helsinki, Finland (Notified Body number 0403).

CERTIFICATION

The 3M™ G500 Headgear meets the following requirements:

Model	European Standard	Symbol	Field of use	Mechanical Strength
G500	EN166:2001	BT	High speed particles at extremes of temperature	Medium energy impact
		A	High speed particles	High energy impact
	EN1731:2006	F	High speed particles	Low energy impact

Please see 3M™ Clear Face shield or 3M™ Mesh Face Shield User instructions for details on protection offered by the face shield.

⚠ If the face shield and the frame are not both marked with the same symbol, the lowest level applies to the complete face protector.

PREPARATION FOR USE

Inspect the product carefully before each use. Replace any parts that show signs of damage such as scratches or cracks.

FITTING INSTRUCTIONS

See Figures 1-8.

1. Fitting instructions for face shields
2. Fitting instructions for Protective Ear Muffs
3. Fitting instructions for attaching the cable of any Peltor Communication product (with P3E helmet attachment)
 - a) Detach the headband at the front
 - b) Position the cable inside the cable holder. Adapt the cable so that the same length of cable goes to both ear muffs
 - c) Secure the cable using the fixing points on both sides
4. Fitting instruction for the HYG50 sweat band
5. Fitting instructions for V6* Integrated Safety Eyewear

Adjusting the fit. There are 3 different ways to achieve a good fit:

6. 3 Settings for height adjustment
7. Adjusting the length of the strap over the head
8. Adjusting the headband using the knob to fit without excessive pressure on the head

MARKING

See Figure 9. for face shield and frame markings.

1. Manufacturer
2. CE mark
3. European standard, field of use and symbol for class of impact protection
4. Type designation of face shield
5. Type designation of frame

NOTE: Other global markings (e.g. ANSI, CSA) may be present. For more information contact 3M.

Date of Manufacture

See instructions for use.

Warning

Temperature Range

Maximum Relative Humidity

TECHNICAL SPECIFICATION

G500 Headgear

Weight: 242g (without Face shield)

CLEANING INSTRUCTIONS

The product should be cleaned regularly using a mild solution of detergent in warm water.

STORAGE AND TRANSPORTATION

Do not store the product in direct sunlight or at high temperatures.

When not in use, it should be stored in a cool, dark location to prevent the material from ageing.

The recommended maximum shelf life of the product is 5 years from the date of manufacture.

The original packaging is suitable for transporting the product.

SPARE PARTS AND ACCESSORIES

Please see 3M™ Clear Face shield or 3M™ Mesh Face shield user instructions for details on compatible face shields.

Product Code	Description
HYG50	Sweatband, Polyamide
V6*	Integrated safety eyewear

NOTE

Always check the markings of the face shield and face shield frame (figure 9) to ensure that they are compatible for use together and what protection class is valid.







3M United Kingdom PLC

3M Centre, Cain Road
Bracknell, RG12 8HT
0870 60 800 60

3M Ireland

The Iveagh Building, The Park
Carrickmines, Dublin 18
1 800 320 500

3M South Africa

146a Kelvin Drive, Woodmead
Sandton 2128, Johannesburg
+27 11 806 2230

3M France

Bd de l'Oise
95006 Cergy Pontoise Cedex
+33 1 30 31 61 61

3M (Schweiz) AG

Eggstrasse 93, Postfach
8803 Rüschiikon
+41 1 724 92 21

3M Belgium N.V. / S.A.

Hermeslaan 7
1831 Diegem
+32 2 722 53 10

3M Deutschland GmbH

Carl-Schurz-Str. 1
41453 Neuss
+49 2131 14 26 04

3M Österreich GmbH

Brunner Feldstraße 63
2380 Perchtoldsdorf
+43 1 86686 0

3M Italia S.p.A.

Via N. Bobbio 21
20096 Pioltello (MI)
+39 02 70351

3M España,S.A.

Juan Ignacio Luca de Tena, 19-25
28027 Madrid
+34 91 321 62 81

3M Nederland B.V.

Industrieweg 24
2382 NW Zoeterwoude
+31 71 5450365

3M Svenska AB

Bollstanäsvägen 3
191 89 Sollentuna
+46 8 92 21 00

3M (Denmark)

Hannemanns Alle 53
DK 2300 København S
+45 43480100

3M Norge AS

Avd. Verneprodukter
Postboks 100, 2026 Skjetten
Tlf: 06384

Suomen 3M Oy

PL 600 (Keilaranta 6)
02151 Espoo
p. +358 9 525 21

3M Portugal, Lda

Rua do Conde de Redondo 98
1169-009 Lisboa
+351 21 313 45 00

3M Hellas MEPE

Κηφισίας 20,
151 25, Μαρούσι, Αθήνα, Ελλάδα
+30 210 68 85 300

3M Poland Sp. z o.o.

Aleja Katowicka 117, Kajetany K / Warszawa
05-830 Nadarzyn
+48 22 739 60 00

3M Hungária Kft.

1138 Budapest
Váci út 140.
+36 1 270 7713

3M Česko, s.r.o.

V Parku 2343/24
148 00 Praha 4
+420 261 380 111

3M Slovensko s.r.o.

Obchodné zastúpenie
Vajnorská 142, 831 04 Bratislava, Slovensko
+421 2 49 105 230

3M (East) AG

Podružnica v Ljubljani
Cesta v Gorice 8, SI-1000 Ljubljana
+386 1 2003 630

3M ישראל בע"מ

רחוב מדינת היהודים 91
46120 הרצליה - 2042 ת.ד.
5000 961 9 +972

3M Eesti OÜ

Pärnu mnt. 158
11317 Tallinn
+372 6 115 900

3M Latvija SIA,

K. Ulmaņa gatve 5,
Rīga, LV-1004
+371 67 066 120

3M Lietuva

A. Goštauto g. 40A
LT-01112 Vilnius
+370 5 216 07 80

3M România

Bucharest Business Park, Str.
Menuetului 12, clădirea D, et.3,
013713 Bucharest
+40 21 2028000

3M Россия

121614, Москва,
ул. Крылатская, д. 17, стр. 3, Б.Ц.
«Крылатские Холмы»
+7 495 784 74 74

3M Belarus Representation Office

Mogilevskaya str 18, office 4
220007 Minsk
+ 375 172 10 41 85

3M (East) AG

"BRIDGE Plaza" 4th floor, 12 Bakikhanov street
Baku AZ 1065
+994 12 404 5050

3M Україна

вул. Амосова, 12, 7-ий поверх
03038, Київ, Україна
тел.: +38 044 490 57 77

3M (EAST) AG PODRUŽNICA RH

Slavonska avenija 26/7
10000 Zagreb
+385 1 2499 750

3M България

Младост 4, бизнес парк София, сграда 4, етаж 2
1766 София, България
тел: 02/9601911, факс 02/9601926

3M Representation Office Beograd

Milutina Milankovica 23
11070 Novi Beograd
+381 11 3018459

3M Turkey

Sehit Sinan Eroglu Cad. Akel Is Merkezi, No: 6, A Blok
34805 Kavacik / Beykoz/ ISTANBUL-TURKEY
+90 216 538 07 77

3M Kazakhstan LLP

17a Fonvizin str., 3rd floor, Business Center "Koktem-2"
KZ-050051 ALMATY
+7 727 333 0000

3M Gulf Ltd.

P.O. Box 20191
Building 11, Third Floor, Dubai Internet City, Deira
+ 971 4 367 0777

3M Egypt Trading Ltd.

Sofitel Tower, 19th Floor, Corniche el-Nil St.
Maadi, Cairo
+202 525 9007

3M Australia Pty Limited

1 Rivett Road, North Ryde
N.S.W. 2113
+61 (1)800 024 464

3M New Zealand Limited

94 Apollo Drive, Rosedale
AUCKLAND 0632, New Zealand
+64 (0)800 364 357



3M